

LAPURE®

Gebruikershandleiding - Manuel d'utilisation - Gebrauchsanleitung - User manual



Creating healthy spaces





NL

INHOUD

GEBRUIK	5
VEILIGHEID	6
BEDIENING	9
ONDERHOUD	17
BELANGRIJK OM WETEN	19
GARANTIE	20
VEELGESTELDE VRAGEN	23
PROBLEEMOPLOSSINGEN	27

FR

CONTENU

UTILISATION	29
SECURITE	30
COMMANDE	33
ENTRETIEN	41
IMPORTANT A SAVOIR	43
GARANTIE	44
QUESTIONS FREQUENTES	47
RESOLUTION DE PROBLEMES	51

DE

INHALT

VERWENDUNG	53
SICHERHEIT	54
BEDIENUNG	57
PFLEGE	65
WICHTIGE HINWEISE	67
GARANTIE	68
HÄUFIG GESTELLTE FRAGEN	71
PROBLEMLÖSUNGEN	75

EN

CONTENTS

USE	77
SAFETY	78
CONTROL	81
MAINTENANCE	89
IMPORTANT TO KNOW	91
WARRANTY	92
FREQUENTLY ASKED QUESTIONS	95
TROUBLESHOOTING	99

GEBRUIKERSHANDLEIDING VOOR UW LAPURE® TERRASOVERKAPPING

Beste klant,

Proficiat! U bent de trotse eigenaar geworden van een kwaliteitsoverkapping van Renson.

In deze gebruikershandleiding vindt u meer info omtrent het gebruik, de bediening en het onderhoud van uw overkapping. Op de achterzijde van deze handleiding kan u ook uw garantienummer terugvinden. We raden u aan deze handleiding goed bij te houden voor de verdere garantie van uw overkapping.

Bovendien kan u genieten van 15 jaar garantie op de lak* door een registratie via www.renson-outdoor.com/garantie.

We wensen u veel onvergetelijke buitenmomenten toe!

Met vriendelijke groeten,
Het Renson Outdoor team



Registreer uw terrasoverkapping
binnen de 15 dagen na installatie en ontvang

15 JAAR LAKGARANTIE*
+ 1 GRATIS Maintenance Set

www.renson-outdoor.com/garantie

* Voor alle voorwaarden zie 'Garantie' (pagina 20).



GEBRUIK

Temperatuur

- Verdraagt de normale omgevingstemperaturen (-18°C tot +60°C).
- De overkapping NIET bedienen bij vorst.

Vochtigheid

- De overkapping is 100% bestand tegen vochtigheid.
- NIET afsprengen met hoge druk.
- **Gebruik het dak niet bij felle regen, sneeuw of hagel.**
- Voor een goede waterwerendheid dient uw overkapping geïnstalleerd te worden volgens de installatiehandleiding. Schade door regenval bij slechte montage valt niet binnen de algemene garantie.

Wind

- Het screendak is te bedienen tot windsnelheden van 50 km/u.
- Het screendak moet geopend zijn bij windsnelheden > 100 km/u.
- Een verticale Fixscreen is opwaarts te bedienen tot windsnelheden van 30 km/u.
- Een uitgerolde verticale Fixscreen levert geen problemen tot 60 km/u.
- Bij veel wind is het aangeraden om het screendak op te rollen: in windrijke gebieden is het aangeraden om een windmeter (anemometer) te voorzien.

Sneeuw

- We bieden geen garantie bij sneeuwlast. Zelfs bij geringe sneeuw (of hagel) dient men het screendak op te rollen. Het dak dient geopend te zijn (= doek niet zichtbaar, volledig opgerold in de screenkast). Wanneer er ijsvorming is in de zijgeleiders mag men het screendak niet bedienen vooraleer de zijgeleiders ijsvrij zijn aangezien er anders schade aan het product kan optreden.

Obstakels

- Bij het af- en oprollen van de zonwering mogen er geen obstakels zijn die deze beweging verhinderen, bijv. bloembakken, takken, enz. **Let op dat er geen takken of bladeren op het doek vallen.**
- In geval van waterzakvorming eerst water verwijderen, dan pas screen oprollen.

Elektrische bediening

- Stop de beweging onmiddellijk wanneer de motor een abnormaal lawaai maakt. Raadpleeg de installateur wanneer u de oorzaak niet zelf kunt achterhalen.
- Indien de eindafstelling van de motor niet meer voldoet (bv. het dak of de verticale Fixscreen rolt niet meer helemaal af of op), raadpleeg uw installateur.
- Indien uw zonwering aangesloten is op een automatische sturing (type wind-zonautomat) is het raadzaam in volgende gevallen de automaat op handbediening te plaatsen:
 - In de winter nl. bedienen bij vorst kan schade veroorzaken.
 - Wanneer u voor een langere periode van huis bent.
- Zie ook specifieke elektrische voorschriften (pag. 7).



VEILIGHEID

Mechanisch

- Het is belangrijk het systeem enkel te gebruiken voor de functies waarvoor het ontworpen werd.
- Ga nooit op de overkapping staan of hang niet aan de structuur.
- De bewegende delen van de overkapping hebben geen obstakeldetectie. Steek dus nooit uw hand tussen bewegende onderdelen.
- We raden aan om uw overkapping jaarlijks technisch te laten nakijken door uw installateur.
- Een kleine rimpelvorming is eigen aan het doek. Er mag niet aan het doek getrokken worden.
- Bevestig nooit extra elementen of accessoires aan de overkapping, behoudens de hiervoor speciaal door Renson ontwikkelde accessoires.
- Bij het openen en sluiten van het dak kan de aluminium structuur (kolommen en zijgeleiders) bewegen: dit is normaal en geen teken van structurele zwakte (mits correcte plaatsing!).
- Om schade aan de overkapping te vermijden dient u hittebronnen, zoals onder andere het stoken van vuur en barbecues, op 1 m van de Fixscreens of andere wanden te houden. Het dak dient u te openen, zodat rook en hitte kunnen ontsnappen.
- Controleer dat geen persoon of obstakel een bewegend deel kan onderbreken. Bewegende delen kunnen een gevaar vormen.
- Elke wijziging aan het product, door de klant of installateur, kan tot gevolg hebben dat de garantie vervalt.



Elektrisch

- Plaats het toestel spanningsloos bij technische controle of onderhoud.
- Bij veelvuldige opeenvolgende bediening kan de motor oververhit raken. De interne thermische veiligheid zal het systeem tijdelijk (ca. 10 minuten) onbedienbaar maken.
- Laat kinderen NIET met de afstandsbediening spelen.
- Wijzigingen aan het elektrische gedeelte kunnen enkel gebeuren na goedkeuring van de fabrikant.

Parameters elektrische aandrijving	Waarde
SCREENDAK	
Voedingsspanning	230 Volt AC
Stroomsterkte	1,5 Ampère
Vermogen	320 Watt
Beschermingsklasse	IP 44
Maximale looptijd (continue gebruik)	Ca. 3 à 4 minuten
VERTICALE FIXSCREEN	
Voedingsspanning	230 Volt AC, 50 Hz
Stroomsterkte	0,8 – 1,2 Ampère (volgens type motor)
Vermogen	170 à 270 Watt (volgens type motor)
Beschermingsklasse	IP 44
Maximale looptijd	Ca. 3 à 5 minuten
LED VERLICHTING (in optionele dwarsbalk)	
Warm wit	550 - 680 lm/m (120 LEDs/m)
Puur wit	550 - 680 lm/m (120 LEDs/m)

Windklasse

Volgens de kwaliteit van het product is de Lapure conform windklasse 6. Informatief, hierbij de windklassen volgens de norm DIN 13561:2015. Lapure dak: garantie tot 100 km/u bij volledig uitgerold screendoek (stilstaand).

Windklasse	Windkracht (volgens schaal Beaufort)	Windsnelheid
Klasse 0	Product niet getest of niet conform	
Klasse 1	4 bft	20 - 28 km/u
Klasse 2	5 bft	29 - 38 km/u
Klasse 3	6 bft	39 - 49 km/u
Klasse 4	7 bft	50 - 61 km/u
Klasse 5	8 bft	62 - 74 km/u
Klasse 6	9 bft	75 - 88 km/u
	10 bft	89 - 102 km/u
	11 bft	103 - 117 km/u
	12 bft	> 117 km/u





BEDIENING

Voor het eerst connecteren

Uw installateur is verantwoordelijk voor de installatie en activering van de overkapping.

Bediening van het screendak

Het screendak van uw terrasoverkapping kan eenvoudig bediend worden door middel van een Somfy handzender.

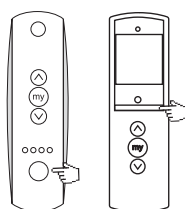

Selecteer het kanaal van het dak op de handzender.

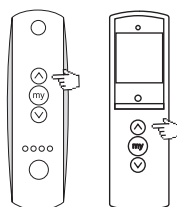
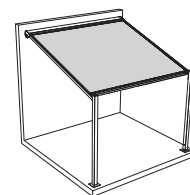

Druk op de pijl naar boven om het screendak te openen.

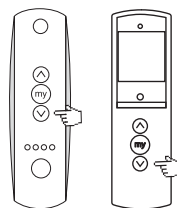
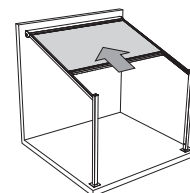

Druk op de pijl naar beneden om het screendak te sluiten.

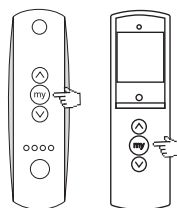
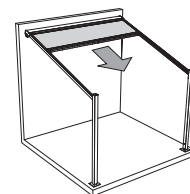

Druk op de my-toets om de beweging van het openen of sluiten van het screendak te stoppen.

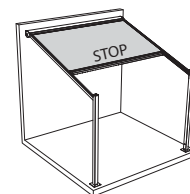

Bedienen van de verticale Fixscreen®

De verticale Fixscreen van uw terrasoverkapping kan eenvoudig bediend worden door middel van een Somfy handzender.

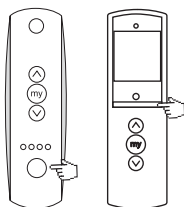

Selecteer het kanaal van de verticale Fixscreen op de handzender.

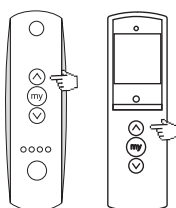
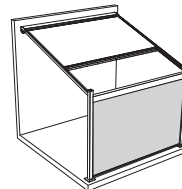

Druk op de pijl naar boven om de Fixscreen te openen.

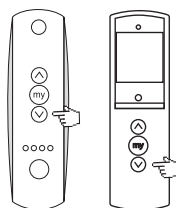
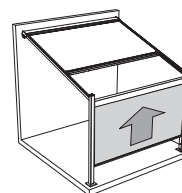

Druk op de pijl naar beneden om de Fixscreen te sluiten.

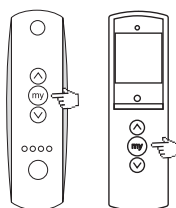
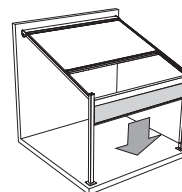

Druk op de my toets om de beweging van het openen of sluiten van de Fixscreen te stoppen.

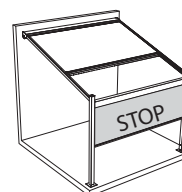



Instellen eindpunten verticale Fixscreen® (met RTS bediening)

- A.** Kies het gewenste kanaal op de TELIS 4- of 16-kanaals zender voor de Fixscreen.
- B.** Druk gelijktijdig (kort) de UP- en DOWN toets van de zender in. De Fixscreen maakt kort een op- en neerwaartse beweging.
- C.** Controleer als bij het drukken op de UP toets van de zender, de Fixscreen een opwaartse beweging maakt. Controleer als bij het drukken op de DOWN toets van de zender, de Fixscreen een neerwaartse beweging maakt. Als dit zo is, gaat u verder naar stap E.
- D.** Indien de controle in stap C niet correct is, drukt u langer dan 5 sec. op de MY-toets van de zender tot de Fixscreen een korte op- en neerwaartse beweging maakt. Controleer of stap C nu correct is.
- E.** Druk de UP toets van de zender in tot u het gewenste bovenste eindpunt bereikt hebt.
- F.** Druk gelijktijdig (kort) de MY- en DOWN toets van de zender in ter bevestiging van dit bovenste eindpunt.
- G.** De Fixscreen gaat automatisch naar beneden. Druk (kort) op de MY toets van de zender zodra u het gewenste onderste eindpunt bereikt hebt.
- Opmerking:** Nog wat bijregelen kan via het indrukken van de UP- of DOWN toets.
- Het onderste eindpunt de eerste keer op 5 mm van de onderkant nemen, want het doek rekt nog uit. Instellingen na een tijdje controleren en indien nodig opnieuw instellen.
- H.** Druk gelijktijdig (kort) de MY- en UP toets van de zender in ter bevestiging van dit onderste eindpunt. De Fixscreen gaat automatisch terug naar boven.
- I.** Druk kort op de MY toets om de Fixscreen beweging op een willekeurig punt te stoppen.
- J.** Druk langer dan 2 sec. op de MY toets tot de Fixscreen een korte op- en neerwaartse beweging maakt.
- K.** Druk kort op de PROG knop op de achterzijde van de TELIS zender. De Fixscreen maakt kort een op- en neerwaartse beweging. Hiermee zijn alle instellingen opgeslagen. Controleer daarna de eindpunten nog even.



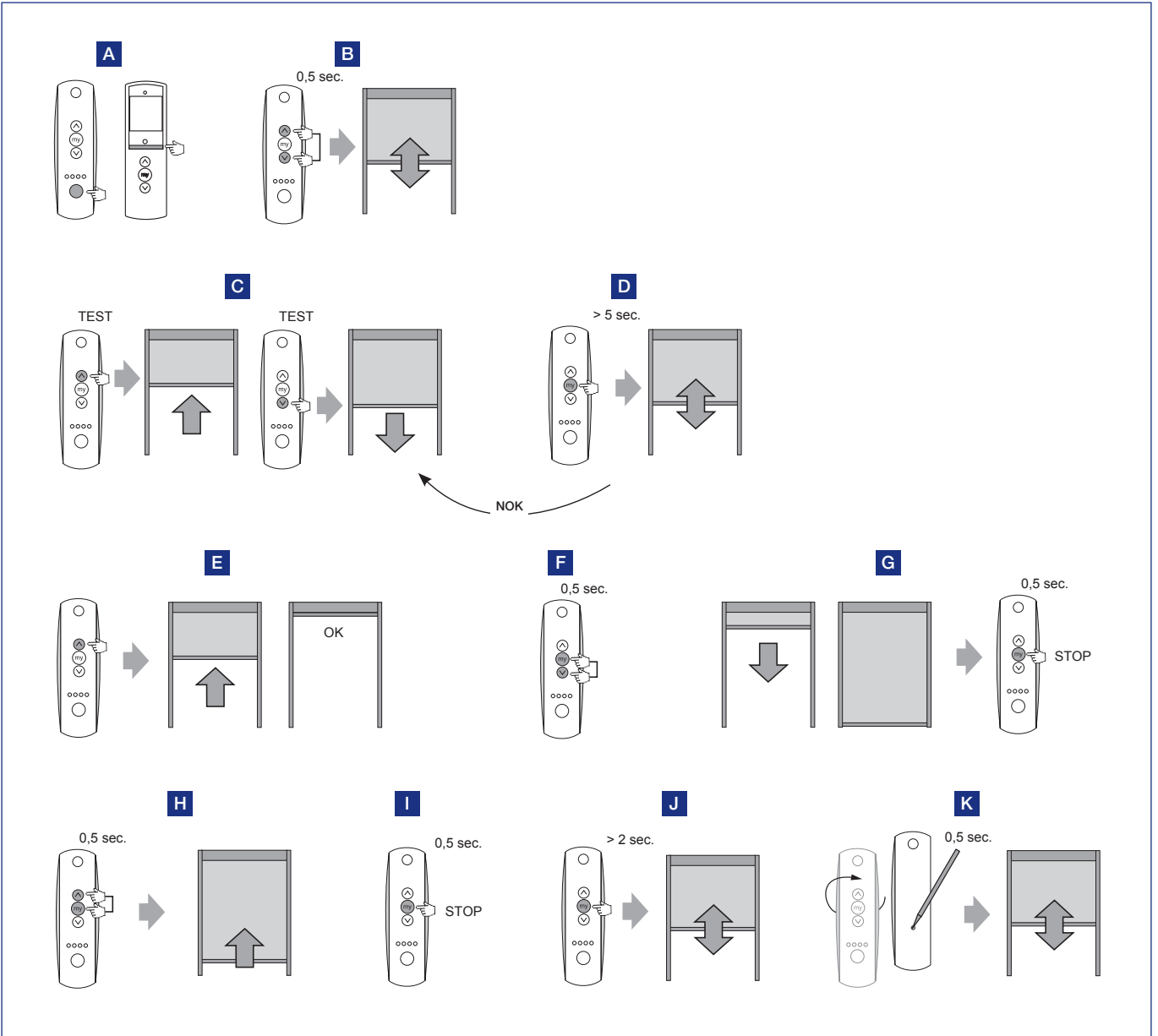

Verplaatsen eindpunten screendak (met RTS bediening)

- Ga naar het eindpunt (boven of onder) dat u wenst te verplaatsen.
- Druk gelijktijdig meer dan 5 sec. op de UP- en DOWN-toets tot de Fixscreen een korte op- en neerwaartse beweging maakt.
- Kies het nieuwe eindpunt (boven of onder) via de UP- en/of DOWN-toets.
- Druk meer dan 2 sec. op de MY-toets tot de Fixscreen een korte op- en neerwaartse beweging maakt.

Test het nieuwe eindpunt.

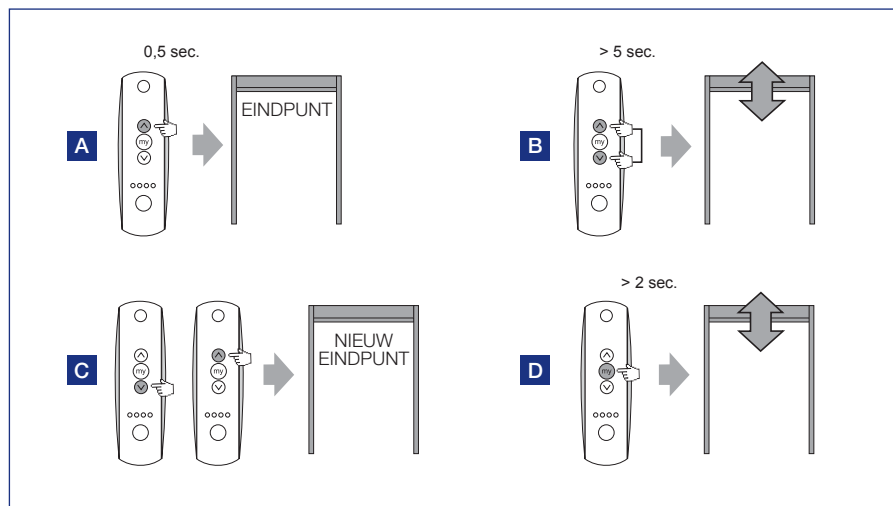

Persoonlijke positie van het screendak kiezen

- Plaats de onderlat in de gewenste positie.
- Druk op de MY toets tot de onderlat kort op en neer gaat ter bevestiging.
- Wanneer u de volgende keer op de MY toets drukt zal het doek automatisch naar deze positie komen.

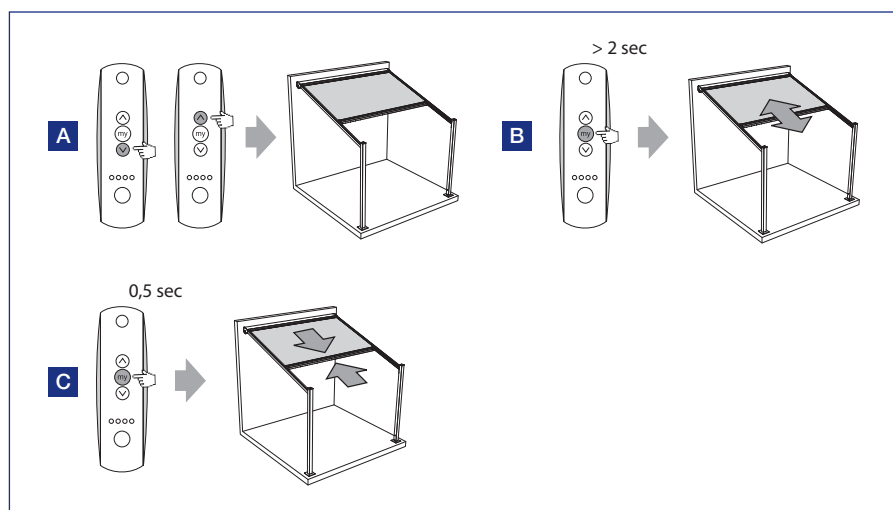

Programmatie van de Telis handzender kopiëren naar een andere Telis handzender

- Kies het kanaal dat u wenst te kopiëren op TELIS 1.
- Druk meer dan 3 sec. op de PROG knop achteraan op de TELIS 1 zender tot de Fixscreen (van het dak) een korte op- en neergaande beweging maakt.
- Kies het gewenste kanaal op TELIS 2 waarnaar u wenst te kopiëren.
- Druk kort op de PROG knop achteraan op de TELIS 2 zender.

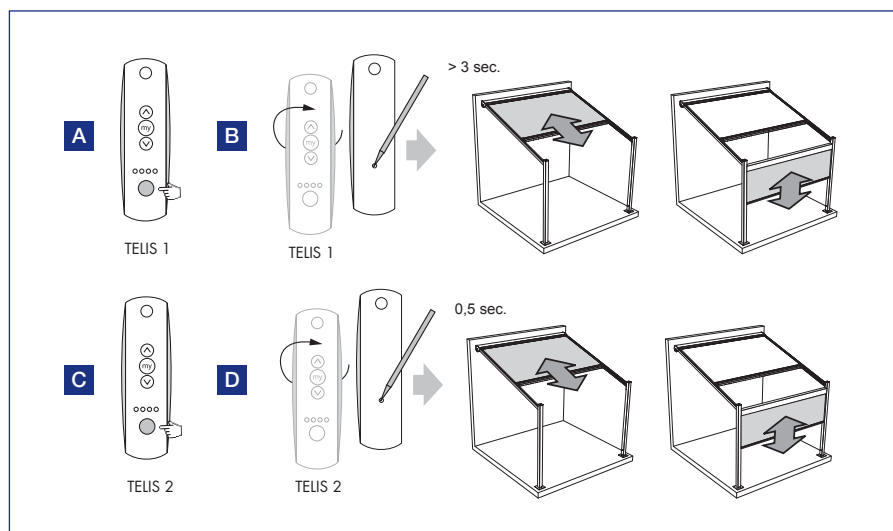

Terugkeren naar de fabrieksinstellingen voor de Fixscreen®

- Schakel de voeding 230V aan.
- Schakel de voeding 230V uit gedurende 2 sec.
- Schakel de voeding 230V aan gedurende 8 sec.
- Schakel de voeding 230V uit gedurende 2 sec.
- Schakel de voeding 230V aan. De Fixscreen maakt een beweging van een 3-tal sec. in de tegenovergestelde richting van de laatste beweging, als de Fixscreen tussen de eindpunten staat. Als de Fixscreen op een eindpunt staat maakt hij een korte op- en neerwaartse beweging.
- Druk langer dan 7 sec. op de PROG knop op de achterzijde van de TELIS zender tot de Fixscreen 2x een korte op- en neerwaartse beweging maakt.

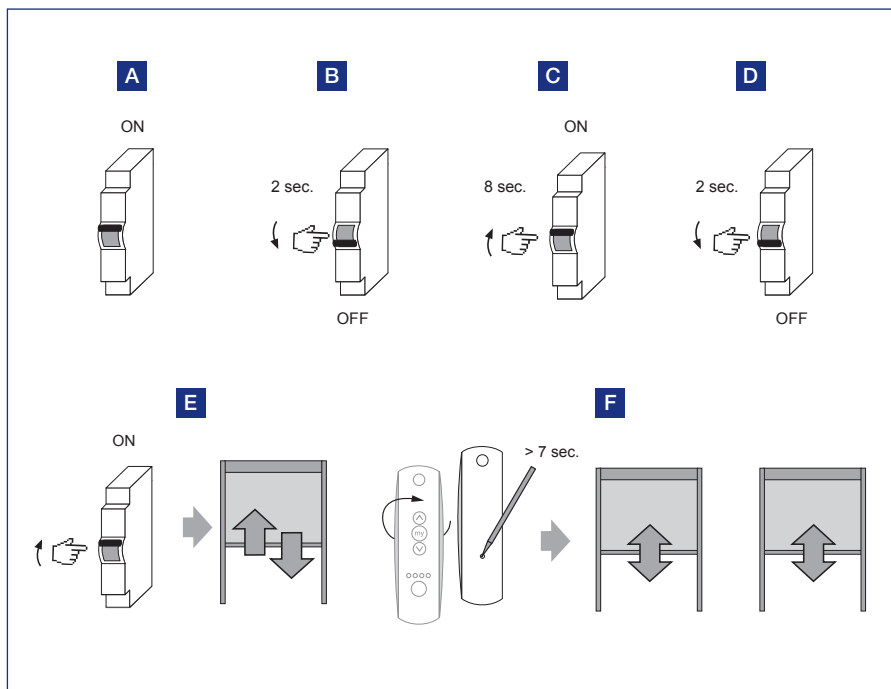

Bediening van de LED verlichting

- Druk op het gewenste LED-kanaal kort op de ON knop van de afstandsbediening. De LED gaat branden (100%).
- Druk kort op de OFF knop om de LED verlichting uit te schakelen.
- Blijf drukken op de ON knop op de afstandsbediening tot de LED gaat branden in de gewenste intensiteit.
- Blijf drukken op de OFF knop op de afstandsbediening om de intensiteit van de LED te verminderen.

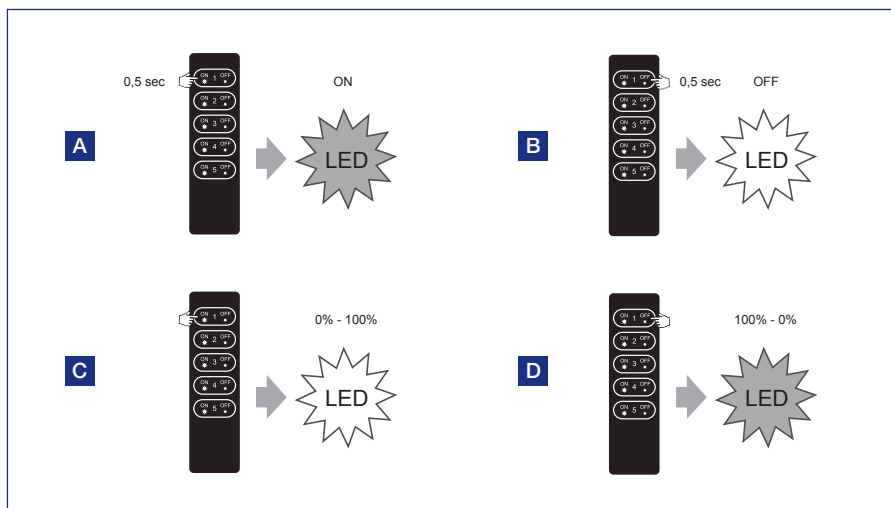



ONDERHOUD

Makkelijk onderhoud met de Renson Maintenance Set

Uw terrasoverkapping staat jarenlang, dag in dag uit buiten. Wil u ten allen tijde optimaal genieten van uw Renson overkapping dan adviseren wij een regelmatig onderhoud, nl. 1 tot 2 maal per jaar. Hierdoor gaat de overkapping ook langer mee. Dit product is te verkrijgen bij uw installateur.

Dit laat een beschermende film achter die toelaat achteraf met een simpele veeg het oppervlak te reinigen en dit met een minimum aan Renson 'Clean'. Het beschermt tevens het aluminium tegen zure regen, zeelucht, UV stralen en zorgt er zo voor dat de intense kleur behouden blijft.

Hierbij zijn volgende zaken van belang:

- De structuur is gemaakt van gepoederlakt aluminium. Een jaarlijkse reiniging met de Renson Maintenance Set producten zorgt voor het jarenlange behoud van de intense kleur en geeft een extra bescherming tegen zure regen, zeelucht en UV stralen. In kuststreken en bosrijke omgevingen is min. 2 x per jaar onderhouden een must.
- De Renson 'Clean' is een geconcentreerd product met sterk reinigende en ontvettende eigenschappen voor de meest voorkomende natuurlijke vervuilingen, zoals stof, vethoudende neerslag, vetvlekken, mos, insectensporen,... Dit product is niet vergelijkbaar met de meeste schoonmaakproducten. Door zijn dieptewerking wordt het vuil als het ware 'opgetild'. Dit product kan ook gebruikt worden voor het reinigen van polyester doekdaken en verticale glasvezel screendoeken. Na het reinigen dient u de aluminium structuur te beschermen met de Renson 'Protect'.
- Beide producten niet gebruiken in de volle zon of bij warm weer. Het snel opdrogen van het product kan vlekken na laten op de structuur of het doek. Gebruik nooit bijtende of agressieve producten, schuursponsjes of andere schuurmiddelen. Verder in geen geval hogedruktoestellen gebruiken.



Renson Maintenance Set



BELANGRIJK OM WETEN

- Terrasoverkappingen in een stedelijke omgeving zijn onderworpen aan verontreinigende stoffen (smog, zure regen), rook uit schoorstenen, rook van het koken en het weer in het algemeen. Het is normaal dat de terrasoverkapping hierdoor kan verontreinigd geraken. De aluminium structuur, noch het screen dak is zelfreinigend. U dient dus regelmatig onderhoud en reiniging te voorzien.
- Het screendak is niet bestand tegen rook van bijvoorbeeld barbecue of fondue. Wij raden af om deze toestellen te gebruiken onder een gesloten screendak.
- Bij installatie in een zand- en stofrijke omgeving kan het voorkomen dat de lichtdoorlatendheid van het doek vermindert door de combinatie van zand en wind.
- Mocht het doek bij een onverwachte bui nat worden, kunt u het scherm gerust oprollen om nadien, bij beter weer, het scherm terug af te rollen om te laten drogen. Voorkom echter dat het doek meer dan drie dagen nat opgerold is om schimmelvorming en vlekken te voorkomen.
- Voor het reinigen eerst met een borstel of stofzuiger het losse vuil verwijderen.
- Controleer regelmatig uw product op takjes, bladeren, vogelnestjes, enz. en verwijder deze.
- Als producent adviseren wij een regelmatig technisch nazicht van uw installatie door de installateur:
 - Jaarlijks bij gewone omstandigheden.
 - Halfjaarlijks bij extreme omstandigheden (bv. aan kuststreken).
- De netspanning dient voorzien te worden door een erkend electricien, volgens de geldende normen.
- Gezien het productieproces kunnen kleine kleurafwijkingen ontstaan tussen kleurstalen en de profielen/doeken van de zonwering. Kleine kleurverschillen kunnen er zijn tussen componenten en profielen.
- Het doek kan lichte kleurnuances en kleine onvolmaaktheden vertonen.
- Een kleurverschil tussen de doeken is mogelijk bij de verschillende dakdelen van een gekoppelde Lapure. Een kleurverschil kan ook optreden tussen doeken die op verschillende tijdstippen geïnstalleerd werden.
- Doeken met crystalvensters kunnen uitzetten, krimpen, golf- en/of ploovorming vertonen door temperatuurverschillen of door de verschillende doekspanningen.
- Doeken zijn weefsels die opgerold worden, hierdoor kan er zich wafel-, visgraat-, of ploovorming voordoen.
- De kleur van het zonweringsdoek kan na verloop van tijd lichtjes verkleuren, dit afhankelijk van de gekozen kleuren en dessins.
- Melkvorming kan ontstaan bij het Rensonscreen waterproof doek. Deze melkvorming verdwijnt na enige tijd. Dit is eigen aan het doek.
- Bij condens of vocht kan het crystalvenster lichte melkvorming of blauwe lijnen vertonen. Dit is eigen aan het product en verdwijnt vanzelf bij het opdrogen.
- Bij verticale screens, waarbij het doek verticaal naar beneden komt door het gewicht van het onderprofiel of door een spansysteem, kan het doek naargelang het type screen, golfvorming vertonen.

GARANTIE

Alle door ons gebruikte materialen zijn van een hoogstaande kwaliteit en aangepast aan het gebruiksdoel.

Als producent garanderen wij:

- Renson verleent aan de eindklant een garantie van 5 jaar op de onderdelen van de door een erkend Renson verdeler geleverde en geïnstalleerde terrasoverkapping. De garantieperiode vangt aan op de dag van levering aan de eindklant.
- Op elektrische componenten (verwarming, speakers, verlichting,...) en sturingen geldt een garantie van 2 jaar.
- Op Somfy motoren geldt een garantie van 5 jaar.
- Op kleur en glans van het lakwerk geldt een garantie van 5 jaar. Indien u de overkapping registreert en kunt aantonen dat de overkapping jaarlijks gereinigd en beschermd wordt met de Renson Maintenance Set, krijgt u een verlengde lakgarantie tot 15 jaar. De garantie is degressief vanaf jaar 6 (garantiedekking: jaar 6 = 90%, jaar 7 = 80%, ...).

- 10 jaar garantie op de hechting van de lak. Niet geldig op aluminium gietstukken en montagevoeten.
- 7 jaar garantie op de Fixscreen-technologie: rits blijft in zijgeleider + optimale hechting van de rits.
- Op crystaldoek (volledig doorzichtig doek, toegepast als venster) geldt een garantie van 2 jaar.

Garantievoorwaarden

Deze "Renson Garantie" is enkel van toepassing:

- Op de door Renson geleverde producten en accessoires. Productaanpassingen en accessoires met andere dan door Renson aangeboden materialen vallen niet onder de garantie en kunnen een opschorting van de Renson Garantie betekenen.
- Op correct gemonteerde producten en accessoires. Hiertoe behoort ook de correcte aansluiting op de ondergrond en/of wanden volgens bouwtechnische voorschriften.

- Op gebreken die optreden bij normaal onderhoud en binnen normale gebruiks- en klimatologische omstandigheden en aantoonbaar veroorzaakt zijn door een materiaal-, constructie- of fabricagefout.
- Indien de installatie werd uitgevoerd door een erkend Renson verdeler.
- De garantieperiode start vanaf de productiedatum en heeft uitsluitend betrekking op het eigenlijke product, niet op de plaatsing ervan.
- De garantie omvat het leveren van vervangstukken, ter plaatse door de installateur te monteren. De montagekosten (verplaatsing + uurloon) vallen niet onder deze garantie.
- Gelieve bij het melden van problemen steeds het serienummer aan uw installateur door te geven.
- De garantie geeft geen enkel recht op enige schadevergoeding of vergoeding voor gevolgschade en dekt geen gebeurlijke lichamelijke ongevallen.



Registreer uw terrasoverkapping binnen de 15 dagen na installatie en ontvang

15 JAAR LAKGARANTIE*
+ 1 GRATIS Maintenance Set

www.renson-outdoor.com/garantie

* Geldig op de kleurvastheid en glans van de lak, bij jaarlijks onderhoud met de **Renson Maintenance Set**. Niet geldig in kustgebieden, gebieden met zware bevulling, niet geldig op aluminium gietstukken en montagevoeten.



Uitsluitingen

De volgende schade en/of gebreken vallen niet onder de garantie:

- Schade ten gevolge van normale slijtage of ouderdom of door handelingen van de klant en/of derden.
- Kleinere esthetische afwijkingen (eigen aan het productieproces), verkleuringen of vervormingen van onderdelen voor zover deze het normale functioneren van het product niet belemmeren.
- Doeken met ploovorming.
- Schade of gebreken die het gevolg zijn van abnormaal gebruik en gebrekkig onderhoud. Onder "abnormaal gebruik" wordt verstaan ieder misbruik, onveilig gedrag, verkeerd of geforceerd gebruik en niet voorgeschreven aanpassingen of wijzigingen aan het product en/of onderdelen hiervan.
- Schade/gebreken ontstaan tijdens het transport of opslag, gebreken ten gevolge van ondeskundige plaatsing of herstelling of ingrijpen door de klant of derden, gebruik van onderdelen die niet conform noch erkend zijn door de technische afdeling van Renson.
- Schade en/of gebreken ten gevolge van intensieve blootstelling aan schadelijke atmosferische omstandigheden of abnormale weersomstandigheden (storm-, hagel-, water-, blikseminslagen brandschade), montage met te zwak of niet aangepast bevestigingsmateriaal.
- Schade die het gevolg is van blootstelling aan een agressieve omgeving van industrie of nijverheid of hoog zoutgehalte.
- Schade of gebreken ten gevolge van installatie van het product zonder naleving van de meegedeelde installatievoorschriften.

- Schade of gebreken ten gevolge van het gebruik van het product zonder naleving van de meegedeelde gebruiks-, veiligheids- en onderhoudsvoorschriften en/of zonder rekening te houden met de technische gebruikslimieten.
- Schade door gebruik van te zwak bevestigingsmateriaal.
- Schade door schommelingen in het spanningsnet die 10% boven of onder de standaardwaarde liggen.
- Renson is niet verantwoordelijk voor glasbreuk (bv. door foutieve montage of door ongelijkmatige opwarming van de beglazing).

Melding gebreken

Elk gebrek aan overeenstemming dient binnen een termijn van twee (2) maanden nadat het gebrek is vastgesteld schriftelijk aan uw Renson verdeler/installateur te worden gemeld.

Gebreken die gemeld werden na voorafmelde termijnen worden niet meer in aanmerking genomen en zijn dan ook onontvankelijk.

Remedies

Renson zal bij een beroep op de "Renson Garantie" steeds het product of onderdeel onderzoeken en beslissen of het gebrek gedekt wordt door haar garantie. Behoudens op grond van dwingende wettelijke bepalingen, zal Renson in geen geval aansprakelijk zijn voor enige gevolgschade en/of gebeurlijke lichamelijke ongevallen. Renson zal in geen geval aansprakelijk zijn indien schade wordt veroorzaakt die niet alleen te wijten is aan een gebrek in het product, maar ook door een fout of nalatigheid van de installateur of gebruiker.

Herstellingen

Neem bij storingen contact op met uw Renson installateur. Laat defecte onderdelen enkel vervangen door Renson vervangstukken. Enkel dan bent u zeker dat ze ten volle voldoen aan de eisen die Renson qua veiligheid stelt. Door ondeskundig uitgevoerde reparaties kunnen er onvoorziene risico's ontstaan voor de gebruiker. Daarvoor kan Renson niet aansprakelijk gesteld worden.





VEELGESTELDE VRAGEN



Mogen de verticale Fixscreen zonweringsdoeken naar beneden blijven bij felle wind?

De Fixscreen zonwering moeten opgetrokken zijn bij windsnelheden van meer dan 60 km/u.

Het gebruik van de windsensor wordt ten stelligste aanbevolen!

De zonwering enkel neerwaarts bedienen bij windsnelheden tot 30 km/u.

Mag er sneeuw op het dak liggen?

Het Lapure Fixscreen dak is bestand tegen regen, maar niet tegen sneeuw. Bij sneeuw dient u het dak te openen.



Tegen welke windbelasting is de terrasoverkapping bestand?

Om te bepalen tegen welke windkrachten onze terrasoverkappingen en de verticale doekzonweringen bestand zijn, werden windtunneltesten uitgevoerd.

De Lapure kan met uitgerold dak windsnelheden aan tot 100 km/u (10 Bft).

U kan het dak bedienen tot windsnelheden van 50 km/u (7 Bft).

Een uitgerolde verticale Fixscreen levert geen probleem tot 60 km/u (7 Bft).

U kan de Fixscreen opwaarts bedienen tot windsnelheid van 30 km/u (5 Bft).

Denk hieraan bij stormweer om tijdig uw dak of uw Fixscreen te openen!

Beaufort	Beschrijving	Gem. snelheid m/s	Gem. snelheid km/u
0	Windstil	< 0,2	< 1
1	Vrij zwak	0,3 - 1,4	1 - 5
2	Zwak	1,5 - 3,4	6 - 12
3	Vrij matig	3,5 - 5,4	13 - 19
4	Matig	5,5 - 7,4	20 - 27
5	Vrij krachtig	7,5 - 10,4	28 - 37
6	Krachtig	10,5 - 13,4	38 - 48
7	Hard	13,5 - 17,4	49 - 62
8	Windstoten	17,5 - 20,4	63 - 73
9	Stormachtig	20,5 - 24,4	74 - 87
10	Zware storm	24,5 - 28,4	88 - 102
11	Zeer zware storm	28,5 - 32,4	103 - 117
12	Orkaan	> 32,5	> 118

Kan ik ook buiten het zomerseizoen genieten van mijn overkapping?

Natuurlijk kan dit. Hiervoor kan u de overkapping het best uitrusten met de gepaste zij-invullingen en verlichting.



Mag ik een barbecue gebruiken onder mijn terrasoverkapping?

Hou er rekening mee dat een barbecue met kolen roet zal afgeven. Als u deze onder uw overkapping gaat plaatsen, zorg dan dat uw Fixscreen dak open is. Zo kan de ruimte eronder beter ventileren. Zorg dat de barbecue en zeker de vlammen op min. 1 m van de Fixscreens of andere wanden van de overkapping blijven, want dit kan de lak of het screendoek blijvend beschadigen.



Wat moet ik doen met het Fixscreen doek bij regen?

De doeken zijn bestand tegen water, dus deze mogen uitgerold blijven bij regen.

We raden aan het doek niet nat op te rollen. Hierdoor kan het nat doek niet ventileren en kan dit vlekken veroorzaken. Een nat doek rekt iets en zal minder mooi oprollen. Het doek is rot- en schimmelvrij door allerlei toevoegingen bij het doek, echter alles wat op het doek valt en blijft liggen kan wel rotten en schimmelen (stuifmeel, vogelpoep, bladeren,...).

Het is dus aangeraden om het nat doek zo vlug mogelijk terug uit te rollen om te laten drogen.

Kan ik na plaatsing nog opties toevoegen?

Bij Lapure kunnen de meeste opties ook achteraf nog toegevoegd worden. Volgende opties zijn mogelijk: verticale Fixscreens, snelle doorgang en ledverlichting.



Hoe moet ik mijn overkapping reinigen?

Uw terrasoverkapping staat jarenlang, dag in dag uit buiten. Wil u ten allen tijde optimaal genieten van uw Renson overkapping dan adviseren wij een regelmatig onderhoud.

De structuur is gemaakt van gepoederlakt aluminium. Een jaarlijkse reiniging met de Renson Maintenance Set producten zorgt voor het jarenlange behoud van de intense kleur en geeft een extra bescherming tegen zure regen, zeelucht en UV stralen. In kuststreken en bosrijke omgevingen is min. 2 x per jaar onderhouden aangewezen.

Zie pagina 17 voor uitgebreide onderhoudsinstructies.



Wat indien ik een defect heb binnen de garantieperiode. Hoe moet ik dit melden?

Een defect kan u melden via uw Ambassador/Verdeler waar u de Renson overkapping aankocht. Renson zal bij een beroep op de garantie steeds het product onderzoeken en beslissen of het gebrek gedekt wordt door de garantie. Gelieve bij het melden van problemen steeds het serienummer aan uw installateur door te geven.

Moet de overkapping technisch nagezien worden?

Als producent adviseren wij een jaarlijks technisch nazicht van uw installatie door de installateur.

Heeft het weer een invloed op mijn overkapping?

De overkappingen worden standaard gepoederlakt en voorzien van een Seaside Quality voorbehandeling. Deze coating is bestand tegen elke weersoort. Uw terrasoverkapping staat echter jarenlang, dag in dag uit buiten. Wil u ten allen tijde optimaal genieten van uw Renson overkapping dan adviseren wij een regelmatig onderhoud, nl. 1 tot 2 maal per jaar. Hierdoor gaat de overkapping ook langer mee.



PROBLEEMOPLOSSINGEN

Probleem	Oorzaak	Oplossing
De afstandsbediening werkt niet.	De batterijen zijn leeg.	Vervang de batterijen.
	De motor krijgt geen stroom.	Controleer de stroomtoevoer.
Piepend geluid tijdens het op- en afrollen van het screendak.	Geleidingsblokjes schuren in de zijgeleiders. Dit kan bv. het geval zijn in gebieden met sterke vervuiling en/of na een lange tijd het dak niet meer geopend/gesloten te hebben.	Zorg er voor dat de zijgeleiders ontdaan zijn van alle vuile en smeer met teflon spray. (bv Altemp Q NB 50 Spray van Klüber Lubrication).
Het regenwater loopt over de onderlat.	Het betreft een zware regenstorm.	Dit is normaal; waterafvoer via de kolommen of via de waterspuwers is beperkt in debiet.
	Het regenwater vloeit niet door de kolommen of waterspuwers want de waterdoorvoeren zijn vervuild of verstopt.	Reinig de openingen van de waterdoorgangen zodat het water vlot kan wegvloeien.
De onderlat komt schuin naar beneden.	De zijgeleiders zijn vervuild.	Reinig de zijgeleiders en stel het screendak terug in.
Doek is 'open' aan de zijkant.	Doek is uit de zijgeleider gekomen.	Doe het dak 1x open en dicht. Indien het probleem nog niet verholpen is contacteer Renson.
Motor stopt zonder aanwijzing.	Motor is oververhit.	Wacht enkele minuten en probeer opnieuw.
	Zekering is afgesprongen.	Vervang de zekering.
	Systeem is niet goed uitgelijnd.	Controleer de plaatsing.
	Systeem is mechanisch geblokkeerd.	Verwijder de blokkage.
	Motor is defect.	Vervang de motor.

MANUEL D'UTILISATION POUR VOTRE PERGOLA LAPURE®

Cher Client,

Félicitations ! Vous êtes l'heureux propriétaire d'une pergola de qualité de Renson.

Dans ce manuel d'utilisation, vous trouverez davantage d'information concernant l'utilisation, la commande et l'entretien de votre pergola. A l'arrière de ce manuel vous trouverez également votre numéro de garantie. Nous vous conseillons de conserver soigneusement ce manuel pour la garantie future de votre pergola.

Vous pouvez en plus bénéficier d'une garantie de 15 ans sur le laquage* en vous enregistrant sur www.renson-outdoor.com/garantie.

Nous vous souhaitons de passer des moments inoubliables en plein air !

Meilleures salutations,
Votre équipe Renson Outdoor



Enregistrez votre pergola dans les 15 jours
suivant l'installation et recevez

**15 ANS DE GARANTIE
SUR LE LAQUAGE***

+ 1 kit de maintenance GRATUIT

www.renson-outdoor.com/garantie

* Pour les conditions, voir 'garantie' (page 44).



UTILISATION

Température

- Supporte les températures normales (-18°C jusqu'à +60°C).
- NE PAS actionner le store en cas de gel.

Humidité

- Supporte 100% d'humidité (pluie).
- NE PAS utiliser d'appareillage à haute pression pour le nettoyage.
- **NE PAS utiliser le store par temps de forte pluie, neige ou grêle.**
- Pour garantir une bonne protection contre l'eau, la Lapure doit être installée conformément au manuel d'installation. Les dégâts dûs à la pluie en cas de mauvais montage ne sont pas couverts par la garantie.

Vent

- Le store peut être déployé jusqu'à des vitesses de vent de 50 km/h.
- La toile doit être enroulée pour des vitesses de vent supérieures à 100 km/h.
- Les Fixscreens doivent être enroulés pour des vitesses de vent supérieures à 60 km/h.
- En cas de grand vent il est recommandé d'enrouler la toiture en store : dans des régions venteuses il est conseillé de placer un capteur de vent (anémomètre).

Neige

- Nous n'offrons pas de garantie pour la charge de neige. Même en cas de légère chute de neige (ou grêle) il faut enrouler la toile. La toiture doit être ouverte (toile invisible, entièrement enroulée dans le caisson). Lorsqu'il y a formation de givre dans les coulisses, on ne peut pas actionner la toiture avant d'avoir dégivré les coulisses pour éviter tout dégât au système.

Obstacles

- Pour actionner le store, il faut contrôler qu'il n'y a pas d'obstacles qui pourraient gêner le mouvement, p.ex. jardinières, branches, etc. **Attention aux branches et aux feuilles qui pourraient se trouver sur la toile.**
- En cas de formation d'une poche d'eau, enlevez d'abord l'eau avant d'enrouler le screen.

Commande électrique

- Mettez l'interrupteur dans la position « arrêt » quand le moteur fait un bruit anormal. Consultez l'installateur si vous ne trouvez pas vous-même la cause.
- Si la mise au point finale du moteur ne satisfait plus (p.ex.: le store ne se déroule ou ne s'enroule plus complètement), ne touchez pas au moteur mais consultez votre installateur.
- Si votre protection solaire est raccordée à une commande automatique (type capteur de vent-soleil automatique), il est conseillé de placer le capteur en commande manuelle dans les cas suivants :
 - En hiver, car la manœuvre en cas de gel peut entraîner des dégâts.
 - Lorsque vous vous absentez pour une longue période.
- Voir aussi les prescriptions électriques spécifiques (page 31).



SECURITE

Mécanique

- Il est important d'utiliser le système uniquement pour les fonctions pour lesquelles il a été conçu.
- Ne pas se mettre sur la toiture et ne rien suspendre à la structure.
- Les parties mobiles de la pergola ne possèdent pas de détection d'obstacle. Ne mettez jamais votre main dans les pièces en mouvement.
- Nous vous conseillons de faire effectuer un contrôle technique de votre pergola annuellement par votre installateur.
- Une légère ondulation est due à l'élasticité de la toile: Il n'est pas autorisé d'exercer une tension sur la toile.
- Ne fixez jamais d'éléments ou d'accessoires supplémentaires à ce produit, à l'exception des accessoires développés spécialement par Renson.
- Lors de l'ouverture et la fermeture de la toiture, la structure en aluminium (colonnes et coulisses) peut bouger. C'est normal et ce n'est pas un signe de faiblesse structurelle (si le montage est correct !).
- Pour éviter tout dégât à votre pergola, il faut maintenir les sources de chaleur, comme par exemple les barbecues ou les braseros à une distance de 1 m des stores Fixscreen ou des autres parois. La toiture doit être ouverte afin de laisser échapper la chaleur et la fumée.
- Contrôlez qu'aucune personne ou obstacle ne puisse interrompre le mouvement d'une partie mobile. Les parties mobiles peuvent constituer un danger.
- Toute modification au produit, par le client ou l'installateur peut entraîner la non validité de la garantie.



Electrique

- Mettez le système hors-tension lors d'un contrôle ou d'un entretien.
- Le moteur peut surchauffer lors d'un fonctionnement fréquent et successif. La sécurité thermique interne va temporairement arrêter le système (environ 10 minutes).
- Ne tolérez pas que les enfants jouent avec la télécommande.
- Des modifications à la partie électrique peuvent seulement être faites en accord avec le fabricant.

Caractéristiques électriques	Valeurs
TOITURE SCREEN	
Tension	230 Volt AC
Ampérage	1,5 Ampère
Puissance	320 Watt
Classe de protection	IP 44
Temps de fonctionnement max.	Env. 3 à 4 minutes
STORES VERTICAUX FIXSCREEN	
Tension	230 Volt AC, 50 Hz
Ampérage	0,8 – 1,2 Ampère (selon le type de moteur)
Puissance	170 à 270 Watt (selon le type de moteur)
Classe de protection	IP 44
Temps de fonctionnement max.	Env. 3 à 5 minutes
ECLAIRAGE LED (dans la poutre transversale)	
Blanc chaud	550 - 680 lm/m (120 LEDs/m)
Blanc pur	550 - 680 lm/m (120 LEDs/m)

Classe de vent

Selon la qualité du produit, Lapure est conforme la classe de vent 6.
 Pour info, ci-dessous les classes de vent selon la norme DIN 13561:2015.
 Lapure: garantie jusqu'à 100 km/h lorsque le store est totalement déroulé (immobile).

Classe de vent	Force du vent (selon l'échelle de Beaufort)	Vitesse du vent
Classe 0	Produit non-testé ou inapproprié	
Classe 1	4 bft	20 - 28 km/h
Classe 2	5 bft	29 - 38 km/h
Classe 3	6 bft	39 - 49 km/h
Classe 4	7 bft	50 - 61 km/h
Classe 5	8 bft	62 - 74 km/h
Classe 6	9 bft	75 - 88 km/h
	10 bft	89 - 102 km/h
	11 bft	103 - 117 km/h
	12 bft	> 117 km/h





COMMANDE

Tout d'abord se connecter

Votre installateur est responsable de l'installation et l'activation de la pergola.

Commande de la toiture screen

Votre toiture screen peut être manoeuvrée simplement à l'aide de la télécommande Somfy.

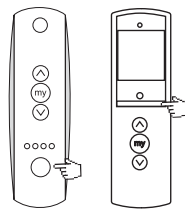

Sélectionnez le canal de la toiture sur la télécommande.

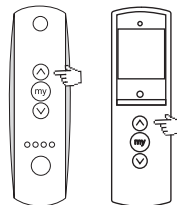
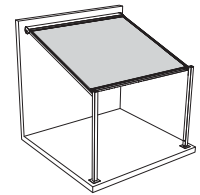

Appuyez sur la flèche vers le haut pour ouvrir la toiture screen.

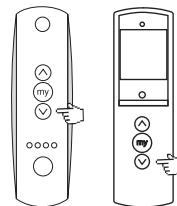
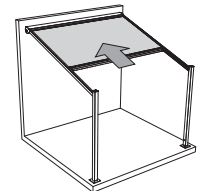

Appuyez sur la flèche vers le bas pour fermer la toiture screen.

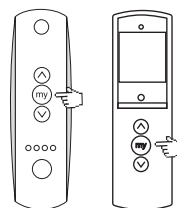
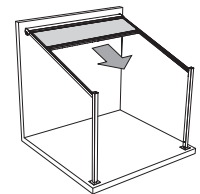

Appuyez sur la touche My pour arrêter le mouvement de fermeture ou d'ouverture de la toiture screen.

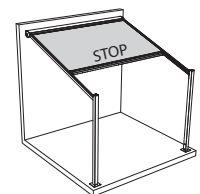

Commande du store vertical Fixscreen®

Le store vertical Fixscreen de votre pergola peut être commandé simplement à l'aide de la télécommande Somfy.

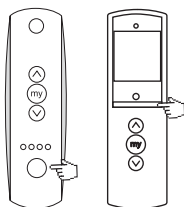

Sélectionnez le canal du store vertical Fixscreen sur la télécommande.

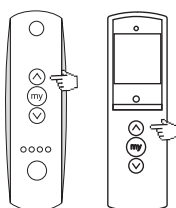
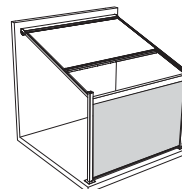

Appuyez sur la flèche vers le haut pour ouvrir le store vertical Fixscreen.

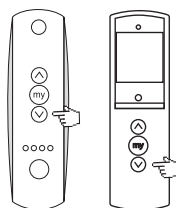
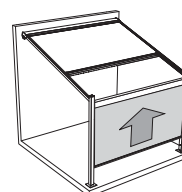

Appuyez sur la flèche vers le bas pour fermer le store vertical Fixscreen.

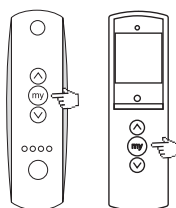
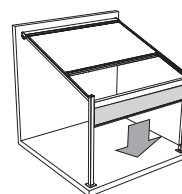

Appuyez sur la touche My pour arrêter le mouvement de fermeture ou d'ouverture du store vertical Fixscreen.

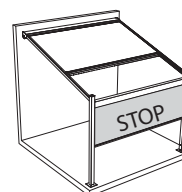



FR

COMMANDE

Réglage des fins de course du store vertical Fixscreen® (avec commande RTS)

- A.** Choisissez le canal sur la télécommande TELIS 4 ou la télécommande à 16 canaux pour le Fixscreen.
- B.** Appuyez simultanément (brièvement) sur la touche UP et DOWN de la télécommande. Le Fixscreen effectue un bref mouvement de va-et-vient.
- C.** Contrôlez si lorsque vous appuyez sur la touche UP, le Fixscreen effectue un mouvement vers le haut. Contrôlez également si en appuyant sur la touche DOWN, le Fixscreen effectue un mouvement vers le bas. Si c'est le cas, passez à l'étape E.
- D.** Si le contrôle à l'étape C n'est pas correct, appuyez plus de 5 sec. sur la touche MY de la télécommande jusqu'à ce que le Fixscreen effectue un bref mouvement de va-et-vient. Vérifiez alors si l'étape C est correcte.
- E.** Appuyez sur la touche UP de la télécommande jusqu'à ce que vous ayez atteint la fin de course supérieure souhaitée.
- F.** Appuyez simultanément (brièvement) sur la touche MY et DOWN de la télécommande afin de confirmer la fin de course supérieure.
- G.** Le Fixscreen va automatiquement vers le bas. Appuyez (brièvement) sur la touche MY de la télécommande dès que vous avez atteint la fin de course inférieure souhaitée.
- Remarque :** on peut encore affiner le réglage en appuyant sur la touche UP ou DOWN.
- Déterminez la fin de course inférieure la première fois à 5 mm du côté inférieur, car la toile va encore s'étirer un peu. Vous pouvez contrôler les paramètres après un certain temps et les modifier à nouveau si nécessaire.
- H.** Appuyez simultanément (brièvement) sur la touche MY et UP de la télécommande afin de confirmer la fin de course inférieure. Le Fixscreen va automatiquement vers le haut.
- I.** Appuyez brièvement sur la touche MY pour faire stopper le Fixscreen à une position au hasard.
- J.** Appuyez plus de 2 sec. Sur la touche MY jusqu'à ce que le Fixscreen effectue un bref mouvement de va-et-vient.
- K.** Appuyez brièvement sur la touche PROG à l'arrière de la télécommande TELIS. Le Fixscreen effectue un bref mouvement de va-et-vient. Toutes les programmations sont ainsi sauvegardées. Contrôlez ensuite à nouveau les fins de course.



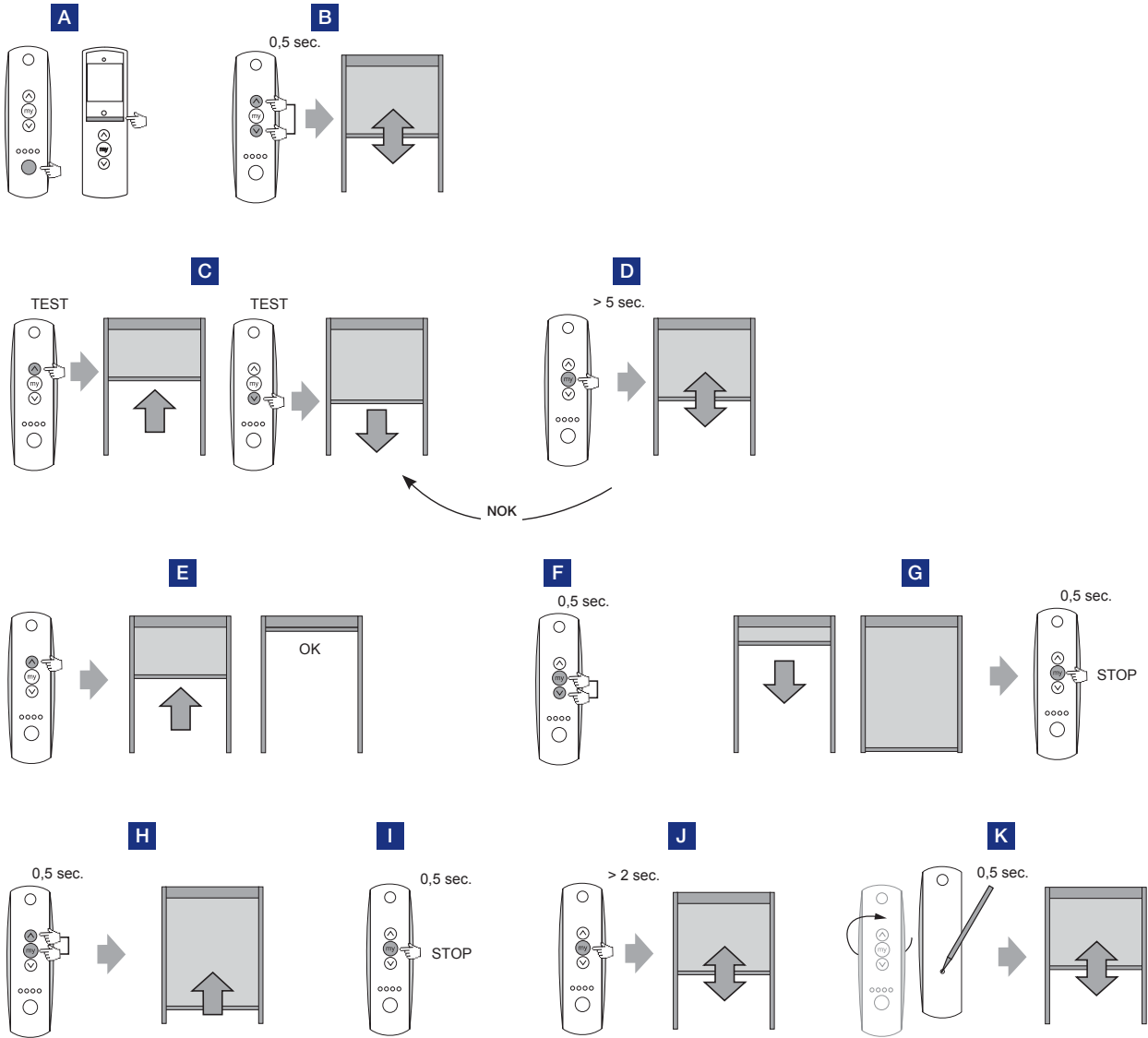

Modifier les fins de course de la toiture screen (avec commande RTS)

- Allez à la fin de course (supérieure ou inférieure) que vous désirez modifier.
- Appuyez simultanément plus de 5 sec. sur la touche UP et DOWN jusqu'à ce que le Fixscreen effectue un bref mouvement de va-et-vient.
- Choisissez la nouvelle fin de course (supérieure ou inférieure) à l'aide de la touche UP et/ou DOWN.
- Appuyez plus de 2 sec. sur la touche MY jusqu'à ce que le Fixscreen effectue un bref mouvement de va-et-vient. Testez la nouvelle fin de course.

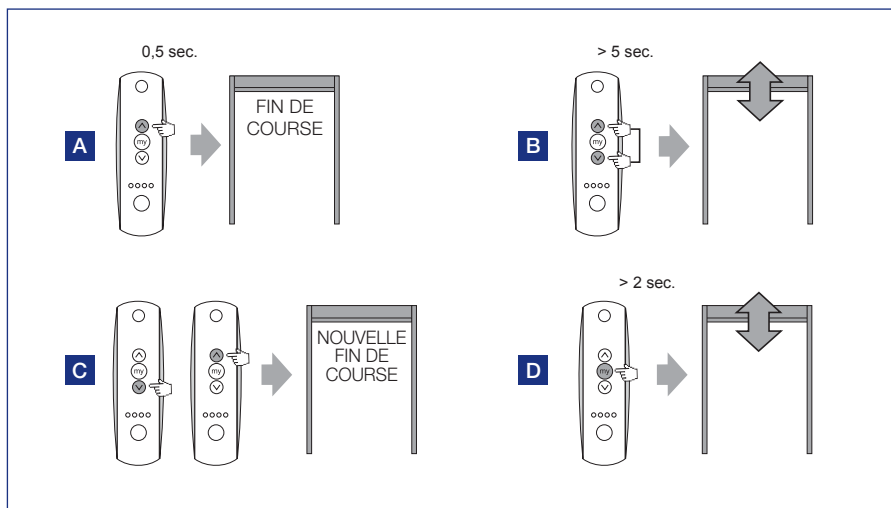

Position personnelle pour la toiture Fixscreen

- Placez la toiture Fixscreen dans la position souhaitée.
- Appuyez plus de 2 sec. sur la touche MY jusqu'à ce que le Fixscreen effectue un bref mouvement de va-et-vient.
- La prochaine fois vous pressez la touche MY, le Fixscreen arrivera automatiquement à cette position.

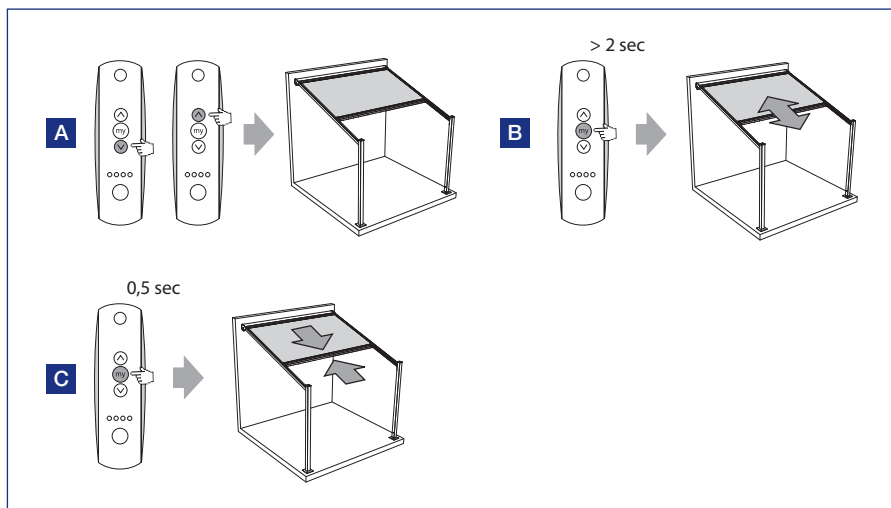

Copier la programmation de la télécommande Telis vers une autre télécommande Telis

- Choisissez le canal que vous souhaitez copier sur Telis 1).
- Appuyez plus de 3 sec. sur la touche PROG à l'arrière de la télécommande Telis 1 jusqu'à ce que le Fixscreen (de la toiture) effectue un mouvement bref de haut en bas et retour.
- Choisissez le canal souhaité sur la télécommande Telis 2 où vous souhaitez copier.
- Appuyez brièvement sur la touche PROG à l'arrière de la télécommande Telis 2.

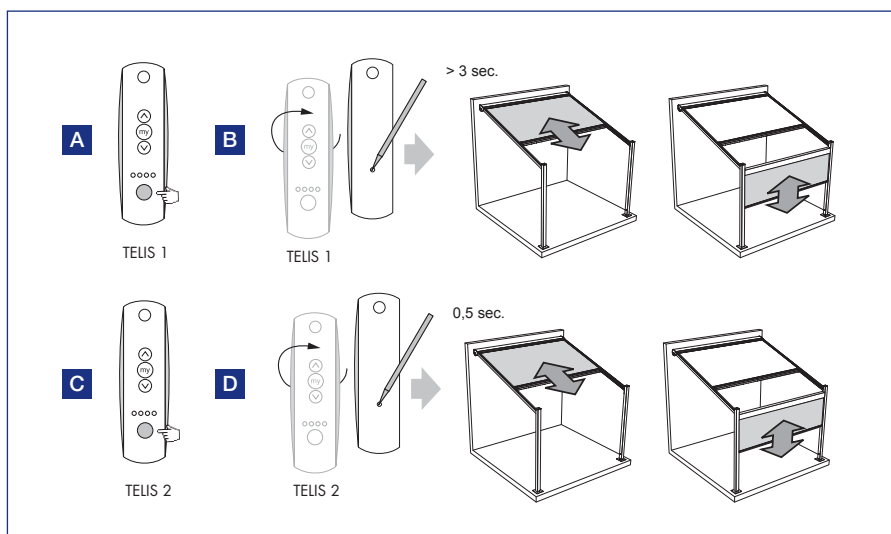

Revenir aux réglages usine du Fixscreen®

- A. Branchez l'alimentation 230 V.
- B. Débranchez l'alimentation 230 V pendant 2 sec.
- C. Branchez l'alimentation 230 V à nouveau pendant 8 sec.
- D. Débranchez l'alimentation 230 V pendant 2 sec.
- E. Branchez l'alimentation 230 V. Le Fixscreen effectue un mouvement de 3 sec. dans la direction opposée du dernier mouvement, si le Fixscreen se trouve entre les deux fins de course. Si le Fixscreen est sur une fin de course, il effectue un bref mouvement de va-et-vient.
- F. Appuyez plus de 7 sec. sur la touche PROG à l'arrière de la télécommande TELIS jusqu'à ce que le Fixscreen effectue 2x un bref mouvement de va-et-vient.

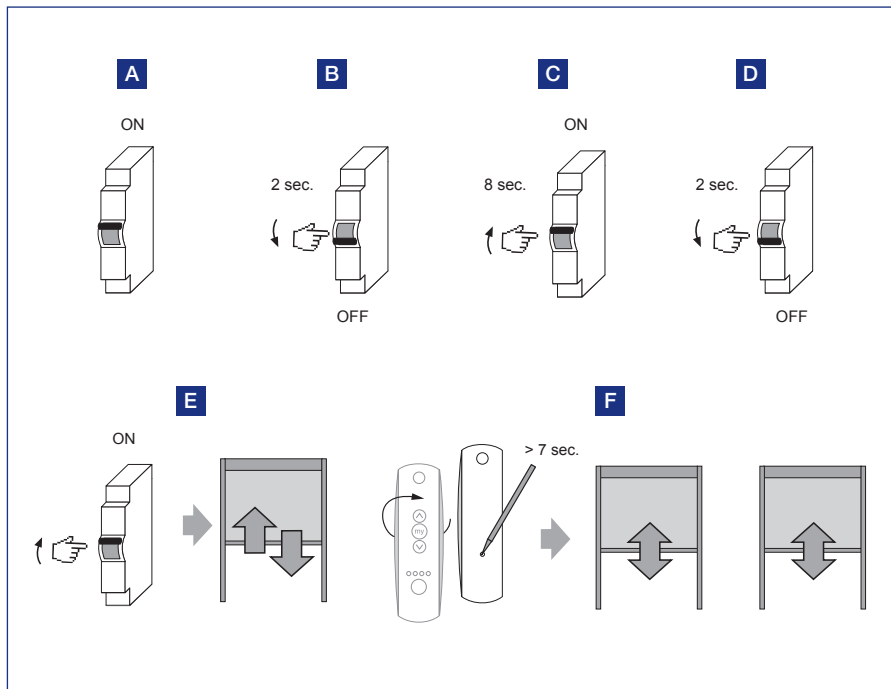

Commander l'éclairage led

- A. Sélectionnez le canal de l'éclairage led sur la télécommande. Appuyez brièvement sur la touche ON de la télécommande. La led va s'allumer au maximum de son intensité (100%).
- B. Appuyez brièvement sur la touche OFF de la télécommande. La led s'éteint (0%).
- C. Vous pouvez augmenter l'intensité en appuyant sur la touche ON de la télécommande. Au plus longtemps vous appuyez, au plus intensément la led va éclairer.
- D. Vous pouvez diminuer l'intensité en appuyant sur la touche OFF de la télécommande. Au plus longtemps vous appuyez, au moins intensément la led va éclairer.

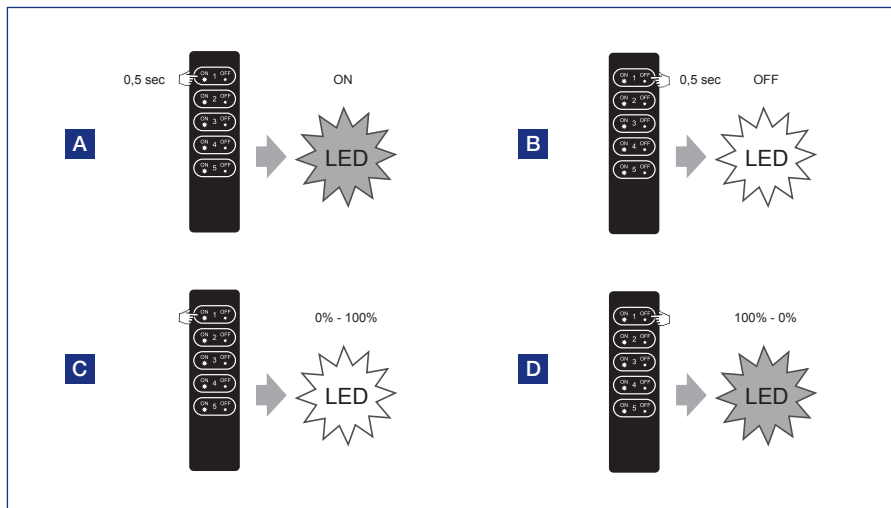



ENTRETIEN

Entretien facile grâce au kit de maintenance Renson

Votre pergola se trouve exposée toute l'année à l'extérieur. Si vous voulez profiter de votre pergola de manière optimale, nous vous conseillons d'effectuer un entretien 1 à 2 fois par an. Ceci permet aussi de prolonger sa durée de vie. Ce produit est disponible auprès de votre installateur.

Pour cela les points suivants sont importants :

- La structure est en aluminium thermo-laqué. Un nettoyage annuel à l'aide du kit de maintenance Renson veillera à la conservation de l'intensité de la couleur et offrira une protection complémentaire contre les pluies acides, l'air marin et les rayons UV. Dans les régions côtières ou boisées, un entretien 2 x par an est un must.
- Le Renson 'Clean' est un produit concentré avec des hautes propriétés de nettoyage et de dégraissage convenant pour les salissures naturelles les plus fréquentes, telles que la poussière, les précipitations comportant du gras, les taches de graisse, la mousse, les traces d'insectes, ...
Ce produit n'est pas comparable aux produits de nettoyage courants. Son fonctionnement en profondeur permet de 'décrocher' la saleté. Ce produit peut être aussi utilisé pour le nettoyage du polyester des toiles de toiture et des stores verticaux en fibre de verre.

Après le nettoyage, vous devez protéger la structure en aluminium à l'aide du Renson 'Protect'. Celui-ci dépose un film protecteur qui permet par la suite de nettoyer la surface avec un simple chiffon et un minimum de Renson 'Clean'. Cela protège aussi l'aluminium des pluies acides, de l'air marin et des rayons UV et permet de conserver l'intensité de la couleur.

- Les deux produits ne doivent pas être utilisés en plein soleil ou par temps chaud. un séchage rapide du produit pourrait laisser des taches sur la structure ou la toile. N'utilisez pas de produits mordants ou abrasifs, d'éponges à récurer ou autres moyens abrasifs. Nous vous conseillons également de ne pas utiliser d'appareil de nettoyage à haute pression.



Renson kit de maintenance



IMPORTANT A SAVOIR

- Les pergolas dans un environnement urbain sont soumises à des matières polluantes (smog, pluies acides), fumée des cheminées et conditions climatiques en général. Il est donc normal que la pergola se salisse. Ni la structure en aluminium, ni la toiture ne sont auto-nettoyantes. Il faut donc prévoir un entretien et un nettoyage régulier.
- La toiture en toile n'est pas prévue pour l'utilisation de barbecue ou de fondue. Nous vous déconseillons d'utiliser ces appareils sous une toiture fermée.
- En cas d'installation dans un environnement sablonneux et poussiéreux, il est possible que la translucidité de la toile diminue à cause de la combinaison du sable et du vent.
- Si la toile d'un store vertical est mouillée à cause d'une averse inattendue, vous pouvez refermer votre store sans crainte et, quand le temps s'améliore, la dérouler pour la faire sécher. Ne laissez pas la toile mouillée enroulée pendant plus de trois jours, afin d'éviter l'apparition de moisissure et de taches.
- Avant le nettoyage, enlevez d'abord les saletés avec une brosse ou un aspirateur.
- Contrôlez régulièrement qu'il ne reste pas de petites branches, de feuilles ou de nids d'oiseaux sur votre produit et ôtez-les.
- En tant que fabricant, nous vous conseillons un contrôle technique régulier de votre système par l'installateur.
 - Tous les ans pour les bâtiments industriels et pour les particuliers.
 - Deux fois par an pour des conditions extrêmes (p.ex. zones littorales).
- Le système électrique doit être installé par un électricien agréé, selon les normes en vigueur.
- En raison des contraintes de fabrication, pour les toiles et les profils, de légères nuances de teinte peuvent apparaître entre les échantillons et les produits finis. De même entre les composants et les profils.
- La toile peut montrer des petites nuances de couleur et des petites imperfections.
- Une différence de couleur entre les toiles des différentes parties du toit d'une Lapure est possible. Une différence de couleur peut également se produire entre des toiles qui sont installées à différents moments.
- Les toiles avec des fenêtres crystal peuvent se dilater, rétrécir, former des vagues et/ou des plis du fait des différences de température ou des tensions de toiles différentes.
- En raison des contraintes d'utilisation de toiles, il peut résulter une formation de plis, gaufrage et des effets de chevrons.
- Suivant la couleur et le motif, il peut apparaître à long terme une légère altération des teintes de la toile.
- Des taches blanches peuvent apparaître sur la toile Rensonscreen Waterproof. Celles-ci disparaissent néanmoins au bout d'un certain temps, c'est propre à cette toile.
- Les stores verticaux : ces toiles subissent par l'action de la barre de charge ou avec un autre système de tension, une certaine tension. Elles peuvent dès lors, suivant leur type, être sujettes, en position de repos, à de légères formations de plis.

GARANTIE

Tous les matériaux utilisés par RENSON® sont de première qualité et adaptés à leur utilisation.

En tant que fabricant nous garantissons :

- Renson accorde au client final une garantie de 5 ans sur tous les éléments d'une pergola livrée et installée par un revendeur Renson agréé. La période de garantie commence le jour de la livraison de celle-ci au client final.
- Une garantie de 2 ans est en vigueur pour les composants électriques (chauffage, haut-parleurs éclairage,...) et les commandes.
- Une garantie de 5 ans est accordée pour les moteurs Somfy.
- Pour la couleur et la brillance du laquage des éléments en aluminium, une garantie de 5 ans est accordée. Si vous enregistrez la pergola et pouvez prouver que celle-ci est nettoyée et protégée annuellement à l'aide du kit de maintenance Renson, vous recevez une garantie de 15 ans sur le laquage. Décroissant à partir de l'année 6 (cou-

verture de garantie: année 6 = 90%, année 7 = 80%, ...).

- 10 ans de garantie sur la tenue du laquage. Non valable pour les pièces coulées en aluminium et les pieds de montage.
- 7 ans de garantie sur la technologie Fixscreen des stores : la fermeture éclair reste dans la coulisse + bonne adhérence de la fermeture éclair à la toile.
- Une garantie de 2 ans est d'application pour la toile Crystal (entièrement transparente, utilisée comme fenêtre).

Conditions de garantie

Cette 'garantie Renson' est uniquement d'application :

- Sur les produits et les accessoires livrés par Renson. Des modifications aux produits et l'emploi d'accessoires autres que ceux proposés par Renson ne sont pas couverts par la présente garantie et peuvent entraîner la suppression de la garantie de Renson.

- Pour des produits et des accessoires correctement montés. Ceci comporte aussi la fixation au sous-sol et/ou aux parois selon les prescriptions techniques.
- Pour tous les défauts de la structure qui peuvent survenir lors d'un emploi normal, de conditions climatiques habituelles et qui sont clairement provoqués par un défaut de matériau, de construction ou de fabrication.
- Si l'installation a été réalisée par un distributeur Renson.
- La période de garantie démarre à partir de la date de production et concerne seulement le produit et non pas l'installation.
- La garantie comporte la livraison de pièces détachées, à monter sur place par l'installateur. Les frais de montage (déplacement + honoraires) sortent du cadre de cette garantie.
- Lors d'un problème, veuillez toujours à transmettre le numéro de série à votre installateur.



Enregistrez votre pergola dans les 15 jours suivant l'installation et recevez

15 ANS DE GARANTIE SUR LE LAQUAGE*

+ 1 kit de maintenance GRATUIT

www.renson-outdoor.com/garantie

* Valable pour la tenue des couleurs et la brillance du laquage en cas d'entretien annuel avec le **kit de maintenance de Renson**.

Non valable pour les régions côtières et à forte pollution. Non valable pour les pièces coulées en aluminium et les pieds de montage.



- La garantie ne donne pas droit à des dommages et intérêts ou à des indemnités pour dégâts consécutifs et ne couvre aucun dommage corporel.

Exceptions

Dégâts et/ou défauts éventuels qui ne sont pas couverts par la garantie :

- Dégâts dus à une usure normale ou un vieillissement du produit ou à des manipulations du client et/ou de tiers.
- Petits défauts esthétiques (propres au processus de fabrication) ou décoloration ou déformation d'éléments, pour autant que ceux-ci ne gênent pas le fonctionnement normal du produit.
- Des toiles avec des lignes ou plis.
- Des dégâts ou des défauts résultant d'un usage anormal et d'un manque d'entretien. Sous "usage anormal", on entend tout usage abusif, comportement dangereux, usage fautif ou forcé et applications non prescrites ou modifications apportées au produit ou à des éléments du produit.
- Des dégâts/défauts suite au transport ou au stockage, dégâts résultant d'un montage inapproprié ou de réparations ou interventions par le client ou des tiers, l'utilisation d'éléments non conformes et non reconnus par le service technique de Renson.
- Des dégâts/défauts dus à une exposition intensive à des circonstances atmosphériques nuisibles ou anormales (tempête, grêle, eau, foudre et feu), le montage avec un matériel de fixation trop faible ou non adapté.
- Des dégâts dus à une exposition dans un environnement industriel agressif ou avec un degré élevé de salinité.

- Dégâts dus à une installation du produit non conforme aux instructions d'installation communiquées.
- Dégâts dus à une utilisation du produit sans le respect des instructions d'utilisation, de sécurité et d'entretien prescrites et/ou sans tenir compte des limites d'utilisation.
- Dégâts dus à l'utilisation de matériel de fixation d'une résistance trop faible.
- Dégâts dus à des variations du réseau électrique supérieures ou inférieures à 10 % de la valeur standard.
- RENSON n'est pas responsable pour le bris de verre (par ex. suite à une erreur de montage ou au réchauffement inégal du vitrage).

Mention des défauts

Tout défaut de conformité doit être signalé par écrit à votre revendeur Renson dans un délai de deux (2) mois après constatation.

Des défauts signalés au-delà de ce délai ne pourront plus être pris en considération et seront donc irrecevables.

Remèdes

Lorsqu'il est fait appel à la garantie, RENSON® va toujours examiner le produit et décider si le défaut est couvert par la garantie.

Si ce n'est selon des dispositions légales contraignantes, Renson® ne sera en aucun cas responsable de tout dommage indirect et/ou accident corporel éventuel. RENSON® ne pourra en aucun cas être responsable d'un dommage provoqué non seulement par un défaut au produit, mais également par une faute ou non-chalance du client ou d'une personne dont le client est responsable.

Réparations

En cas de panne, prenez contact avec votre installateur Renson. Ne laissez remplacer les pièces défectueuses que par des pièces originales de Renson. Elles seules répondent aux exigences de qualité de Renson. Les réparations effectuées de manière non professionnelle peuvent présenter un risque pour l'utilisateur. Dans ce cas, la responsabilité de Renson ne pourra pas être mise en cause.





QUESTIONS FREQUENTES

FR

QUESTIONS FREQUENTES



Les stores verticaux Fixscreen peuvent-ils rester déroulés en cas de vent important ?

Les stores de protection solaire Fixscreen doivent être enroulés en cas de vent de plus de 60 km/h. L'utilisation d'un capteur de vent est fortement recommandée ! On peut uniquement manœuvrer le store vers le bas par des vitesses de vent de 30 km/h.

Peut-il y avoir de la neige sur la toiture ?

La toiture Fixscreen de la Lapure résiste à la pluie, mais pas à la neige. En cas de neige, il faut ouvrir la toiture.



Quelle est la résistance au vent ?

Afin de déterminer la résistance au vent de nos toitures de terrasse et nos protections solaires, des tests sont effectués en soufflerie.

La Lapure peut être commandée jusqu'à des vitesses de vent de 50 km/h.

La toile de protection solaire doit être enroulée à des vitesses de vent > 100 km/h.

Garantie jusqu'à 100 km/h avec toile entièrement déroulée.

Beaufort	Description	Vitesse moyenne m/s	Vitesse moyenne km/h
0	Calme	< 0,2	< 1
1	Très légère	0,3 - 1,4	1 - 5
2	Légère	1,5 - 3,4	6 - 12
3	Petite brise	3,5 - 5,4	13 - 19
4	Jolie brise	5,5 - 7,4	20 - 27
5	Bonne brise	7,5 - 10,4	28 - 37
6	Vent frais	10,5 - 13,4	38 - 48
7	Grand frais	13,5 - 17,4	49 - 62
8	Coup de vent	17,5 - 20,4	63 - 73
9	Fort coup de vent	20,5 - 24,4	74 - 87
10	Tempête	24,5 - 28,4	88 - 102
11	Forte tempête	28,5 - 32,4	103 - 117
12	Ouragan	> 32,5	> 118

Est-ce que je peux profiter de ma pergola en hors-saison ?

Bien sûr c'est possible ! Il suffit d'équiper votre pergola avec un screen ou une porte coulissante ainsi que d'intégrer des leds.



Puis-je utiliser un barbecue sous ma pergola ?

Tenez compte du fait qu'un barbecue va provoquer de la suie en cuisant. Si vous le placez sous la pergola, veillez à ce que la toiture Fixscreen soit ouverte, afin que l'espace soit mieux ventilé. Veillez à ce que le barbecue et surtout les flammes se trouvent à au moins 1 m de distance des stores ou autres parois de la pergola, afin de ne pas endommager la toile ou le laquage.



Que faire de la toile de store Fixscreen en cas de pluie ?

Les toiles résistent à l'eau et peuvent donc rester déroulées en cas de pluie.

Nous vous conseillons de ne pas enrouler la toile lorsqu'elle est mouillée. La toile n'est dans ce cas pas ventilée, ce qui peut provoquer des taches. Une toile mouillée s'étire un peu et va s'enrouler moins bien. La toile est traitée contre la moisissure et la pourriture mais les éléments qui tombent sur la toile et y restent peuvent pourrir et provoquer des moisissures (pollens, déjections d'oiseaux, feuilles,...).

Il est donc conseillé de dérouler la toile mouillée le plus vite possible pour la laisser sécher.

Puis-je rajouter des options après l'installation ?

Vous pouvez rajouter la plupart des options après l'installation de votre pergola. Les options suivantes sont possibles : stores verticaux Fixscreen, porte coulissante et éclairage led.



Comment nettoyer ma pergola ?

Votre pergola est toute l'année à l'extérieur. Si vous voulez profiter au maximum de votre pergola Renson, nous vous conseillons un nettoyage régulier.

La structure est en aluminium thermo-laqué. Un nettoyage annuel à l'aide du kit de maintenance Renson veillera à la conservation de l'intensité de la couleur et offrira une protection complémentaire contre les pluies acides, l'air marin et les rayons UV. Dans les régions côtières ou boisées, il est conseillé d'effectuer ce nettoyage au moins 2 fois par an.

Voir page 41 pour les instructions de maintenance détaillées.



FR

QUESTIONS FREQUENTES

Que faire si j'ai une panne pendant la période de garantie ? Comment dois-je la signaler ?

Vous pouvez signaler une panne via votre Ambassador/revendeur où vous avez acheté votre pergola. Lorsqu'on fait appel à la garantie, Renson va toujours examiner le produit pour voir si la panne peut être couverte par la garantie. Veuillez toujours mentionner le numéro de série à votre installateur lorsque vous signalez un problème.

Faut-il un entretien technique de la pergola ?

En tant que fabricant, nous vous conseillons une révision technique annuelle de votre pergola par votre installateur.

Le climat a-t-il une influence sur ma pergola ?

Les pergolas ont une finition en thermo-laquage avec traitement préalable Seaside Quality. Cette finition est résistante à toutes les conditions climatiques.

Votre pergola est toute l'année à l'extérieur. Si vous souhaitez profiter au mieux de votre pergola pendant de longues années, nous vous conseillons d'effectuer un entretien régulier, 1 ou 2 fois par an. Ceci permettra de prolonger la durée de vie de votre pergola.



RESOLUTION DE PROBLEMES

Problème	CAUSE	SOLUTION
La télécommande ne fonctionne pas.	Les piles sont vides.	Remplacez les piles.
	Le moteur n'est pas alimenté.	Contrôlez l'alimentation.
Un bruit de sifflement lors de l'enroulement /déroulement de la toile.	Les blocs de guidage frottent dans les coulisses. Cela peut être le cas par ex. dans des environnements fortement pollués et/ou après une longue période sans avoir ouvert/fermé la toiture.	Veillez à ce que les coulisses soient exemptes de saleté et lubrifiez-les avec un spray au teflon (par ex. spray Altemp Q NB 50 de Klüber Lubrication).
L'eau de pluie déborde de la barre de charge.	Il s'agit d'une forte averse.	C'est normal, l'évacuation d'eau par les colonnes ou les déversoirs est limitée en débit.
	L'eau de pluie ne peut pas passer par les colonnes ou les déversoirs car les évacuations d'eau sont salies ou bouchées.	Nettoyez les ouvertures des passages d'eau de sorte que celle-ci puisse s'écouler facilement.
La barre de charge descend en oblique.	Les coulisses sont salies.	Nettoyez les coulisses et reprogrammez la toiture en toile.
La toile est 'ouverte' sur les côtés.	La toile est sortie de la coulisse.	Ouvrez et fermez 1 x la toiture. Si le problème n'est pas résolu, contactez Renson.
Le moteur s'arrête sans indication.	Le moteur est en surchauffe.	Attendez quelques minutes et essayez à nouveau.
	Le fusible a sauté.	Remplacez le fusible.
	Le système n'est pas bien aligné.	Contrôlez le montage.
	Le système est bloqué mécaniquement.	Enlevez le blocage.
	Le moteur est défectueux.	Remplacez le moteur.

GEBRAUCHSANLEITUNG FÜR IHRE LAPURE®- TERRASSENÜBERDACHUNG

Sehr geehrter Kunde,

Herzlichen Glückwunsch! Sie sind nun der stolze Eigentümer einer hochwertigen Überdachung von Renson.

In dieser Gebrauchsanleitung finden Sie weitere Informationen zur Verwendung, Bedienung und Wartung Ihrer Überdachung. Auf der Rückseite dieser Anleitung ist auch Ihre Garantienummer angegeben. Wir empfehlen Ihnen, diese Anleitung für die künftige Garantie Ihrer Überdachung sorgfältig aufzubewahren.

Außerdem erhalten Sie 15 Jahre Garantie auf den Lack*, wenn Sie eine Registrierung unter www.renson-outdoor.com/garantie vornehmen.

Wir wünschen Ihnen viele unvergessliche Momente im Freien!

Mit freundlichen Grüßen
Das Renson Outdoor-Team



Registrieren Sie Ihre Terrassenüberdachung innerhalb von 15 Tagen nach der Montage und erhalten Sie

15 JAHRE LACKGARANTIE*
+ 1 GRATIS Maintenance Set

www.renson-outdoor.com/garantie

* Alle Bedingungen finden Sie unter „Garantie“ (Seite 68).



VERWENDUNG

Temperatur

- Die Überdachung verträgt normale Umgebungstemperaturen (-18 °C bis +60 °C).
- Die Überdachung bei Frost nicht vollständig schließen.

Feuchtigkeit

- Beständig gegen 100 % Feuchtigkeit (Regen).
- NICHT mit hohem Druck abspritzen.
- **Den Sonnenschutz nicht bei starkem Regen, Schnee oder Hagel benutzen.**
- Damit eine gute wasserabweisende Eigenschaft gewährleistet ist, muss die Lapure gemäß der Montageanleitung installiert werden. Schäden durch Niederschläge aufgrund schlechter Montage sind nicht durch die allgemeine Garantie gedeckt.

Wind

- Der Sonnenschutz kann bis zu Windgeschwindigkeiten von 50 km/h heruntergefahren werden.
- Das Sonnenschutz Tuch muss bei Windgeschwindigkeiten > 100 km/h hochgezogen sein.
- Vertikale Fixscreens können bis zu Windgeschwindigkeiten von 30 km/h aufwärts betrieben werden.
- Ein ausgerollter vertikaler Fixscreen verursacht bis zu 60 km/h keine Probleme.
- Es wird empfohlen, das Screendach bei starkem Wind aufzurollen: in windigen Gegenden ist es ratsam, ein Windmessgerät (Anemometer) anzubringen.

Schnee

- Wir gewähren keine Garantie gegenüber Schneelasten. Selbst bei wenig Schnee (oder Hagel) muss das Screendach aufgerollt werden. Das Dach muss geöffnet sein (d. h. das Tuch ist nicht sichtbar und vollständig in der Screenkassette aufgerollt). Wenn sich in den Seitenführungen Eis gebildet hat, darf das Screendach so lange nicht bedient werden, bis die Seitenführungen wieder eisfrei sind, da andernfalls das Produkt beschädigt werden könnte.

Hindernisse

- Beim Herab- und Heraufrollen des Sonnenschutzes darf diese Bewegung durch keinerlei Hindernisse behindert werden, z.g. Blumenbehälter, Zweige, usw. **Achten Sie darauf, dass keine Zweige oder Blätter auf das Tuch fallen.**
- Falls Wassersackformung, erst das Wasser entfernen und dann der Screen aufrollen.

Elektrische Bedienung

- Halten Sie die Bewegung unverzüglich an, wenn der Motor ein auffälliges Geräusch abgibt. Wenden Sie sich an den Installateur, wenn Sie die Ursache nicht selbst finden.
- Wenn die EndEinstellung des Motors nicht mehr stimmt (z. B. das Dach schließt nicht mehr vollständig), wenden Sie sich an Ihren Installateur.
- Wenn Ihr Sonnenschutz an eine Automatiksteuerung angeschlossen ist (Typ Wind-Sonnenautomatik), wird empfohlen, die Automatik in den folgenden Fällen in den Handbetrieb zu setzen:
 - Im Winter, da eine Bedienung bei Frost zu Schäden führen kann.
 - Wenn Sie längere Zeit nicht zu Hause sind.
- Weitere Informationen finden Sie in den speziellen elektrischen Vorschriften (Seite 55).



SICHERHEIT

Mechanisch

- Das System darf nur für die Zwecke verwendet werden, für die es entworfen wurde.
- Steigen Sie nicht auf das Dach und hängen Sie sich nicht an die Struktur.
- Die beweglichen Teile der Überdachung haben keine Hinderniserkennung. Stecken Sie niemals Ihre Hände zwischen bewegenden Teilen
- Wir empfehlen Ihnen eine jährliche technische Kontrolle der Überdachung durch Ihren Installateur.
- Eine leichte Faltenbildung des Tuchs ist normal. Sie dürfen nicht an dem Tuch ziehen.
- Befestigen Sie keine zusätzlichen Elemente oder Zubehör an der Überdachung, außer dem speziell von Renson dafür entwickelten Zubehör.
- Beim Öffnen und Schließen des Dachs kann sich die Aluminiumstruktur (Pfosten und Seitenführungen) bewegen: dies ist normal und kein Anzeichen für eine strukturelle Schwäche (bei korrekter Montage!).
- Um Schäden an der Überdachung zu vermeiden, sollten Sie Wärmequellen wie Feuer und Grillfeuer in 1 m Entfernung von den Fixscreens oder anderen Wänden aufstellen. Öffnen Sie das Dach, sodass Rauch und Wärme entweichen können.
- Stellen Sie sicher, dass bewegliche Teile nicht auf Personen oder Hindernisse treffen können. Bewegliche Teile können eine Gefahr darstellen.
- Jede vom Kunden oder vom Installateur vorgenommene Änderung am Produkt kann den Ausschluss der Garantie zur Folge haben.



Elektrisch

- Machen Sie die Überdachung spannungsfrei wenn Sie eine Kontrolle oder Instandhaltung vornehmen.
- Häufige aufeinanderfolgende Bedienung kann zu einer Überhitzung des Motors führen. Durch die interne thermische Sicherung wird das System vorübergehend (ca. 10 Minuten) unbedienbar gemacht.
- Lassen Sie Kinder NICHT mit der Bedienung spielen.
- Änderungen an der Elektrik dürfen nur nach Zustimmung des Herstellers vorgenommen werden.

Parameter elektrischer Antrieb	Wert
SCREENDACH	
Speisespannung	230 Volt AC
Stromstärke	1,5 Ampère
Leistung	320 Watt
Schutzklasse	IP 44
Maximale Laufzeit bei kontinuierlichem Gebrauch	Ca. 3 bis 4 Minuten
VERTIKALER FIXSCREEN	
Speisespannung	230 Volt AC, 50 Hz
Stromstärke	0,8 – 1,2 Ampère (je nach Motortyp)
Leistung	170 à 270 Watt (je nach Motortyp)
Schutzklasse	IP 44
Maximale Laufzeit	Ca. 3 bis 5 Minuten
LED BELEUCHTUNG (in die Querbalk)	
Warmweiß	550 - 680 lm/m (120 LEDs/m)
Reinweiß	550 - 680 lm/m (120 LEDs/m)

Windklasse

Gemäß der Qualität des Produkt, entspricht Lapure der Windklasse 6.
Zur Information hier die Windklassen laut Norm DIN 13561:2015.
Garantie bis 100 km/h mit vollständig ausgerolltem Sonnenschutz Tuch.

Windklasse	Windstärke (gemäß Beaufort-Skala)	Windgeschwindigkeit
Klasse 0	Produkt nicht getestet oder nicht konform	
Klasse 1	4 Bft	20 - 28 km/h
Klasse 2	5 Bft	29 - 38 km/h
Klasse 3	6 Bft	39 - 49 km/h
Klasse 4	7 Bft	50 - 61 km/h
Klasse 5	8 Bft	62 - 74 km/h
Klasse 6	9 Bft	75 - 88 km/h
	10 Bft	89 - 102 km/h
	11 Bft	103 - 117 km/h
	12 Bft	> 117 km/h





BEDIENUNG

Erstmalige Verbindung

Ihr Installateur ist für die Montage und Aktivierung der Überdachung verantwortlich.

Bedienung des Screendachs

Das Screendach Ihrer Terrassenüberdachung kann mit einem Somfy Handsender einfach bedient werden.

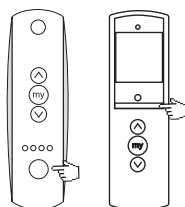

Wählen Sie den Kanal des Dachs auf dem Handsender.

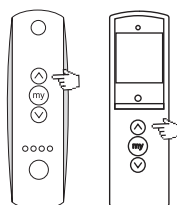
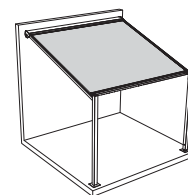

Drücken Sie die Pfeiltaste nach oben, um das Screendach zu öffnen.

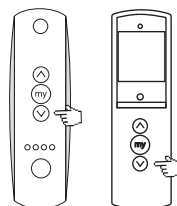
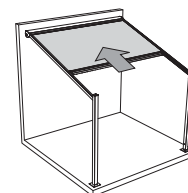

Drücken Sie die Pfeiltaste nach unten, um das Screendach zu schließen.

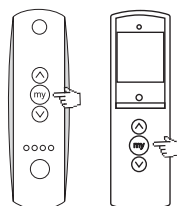
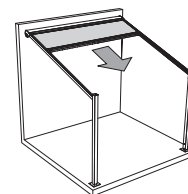

Drücken Sie die My-Taste, um die Bewegung des Öffnens oder Schließens des Screendachs zu stoppen.

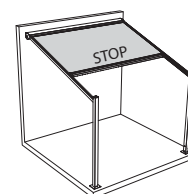

Bedienung des vertikalen Fixscreens

Der vertikale Fixscreen Ihrer Terrassenüberdachung kann einfach mithilfe eines Somfy-Handsenders bedient werden.

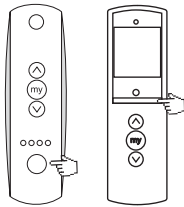

Wählen Sie den Kanal des vertikalen Fixscreens auf dem Handsender.

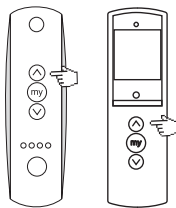
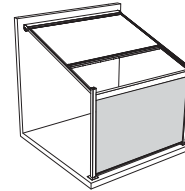

Drücken Sie die Pfeiltaste nach oben, um den vertikale Fixscreen zu öffnen.

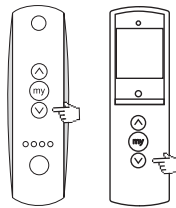
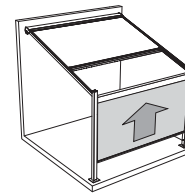

Drücken Sie die Pfeiltaste nach unten, um den vertikale Fixscreen zu schließen.

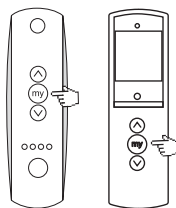
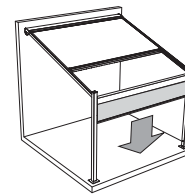

Drücken Sie die My-Taste, um die Bewegung des Öffnens oder Schließens des vertikalen Fixscreens zu stoppen.

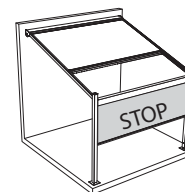

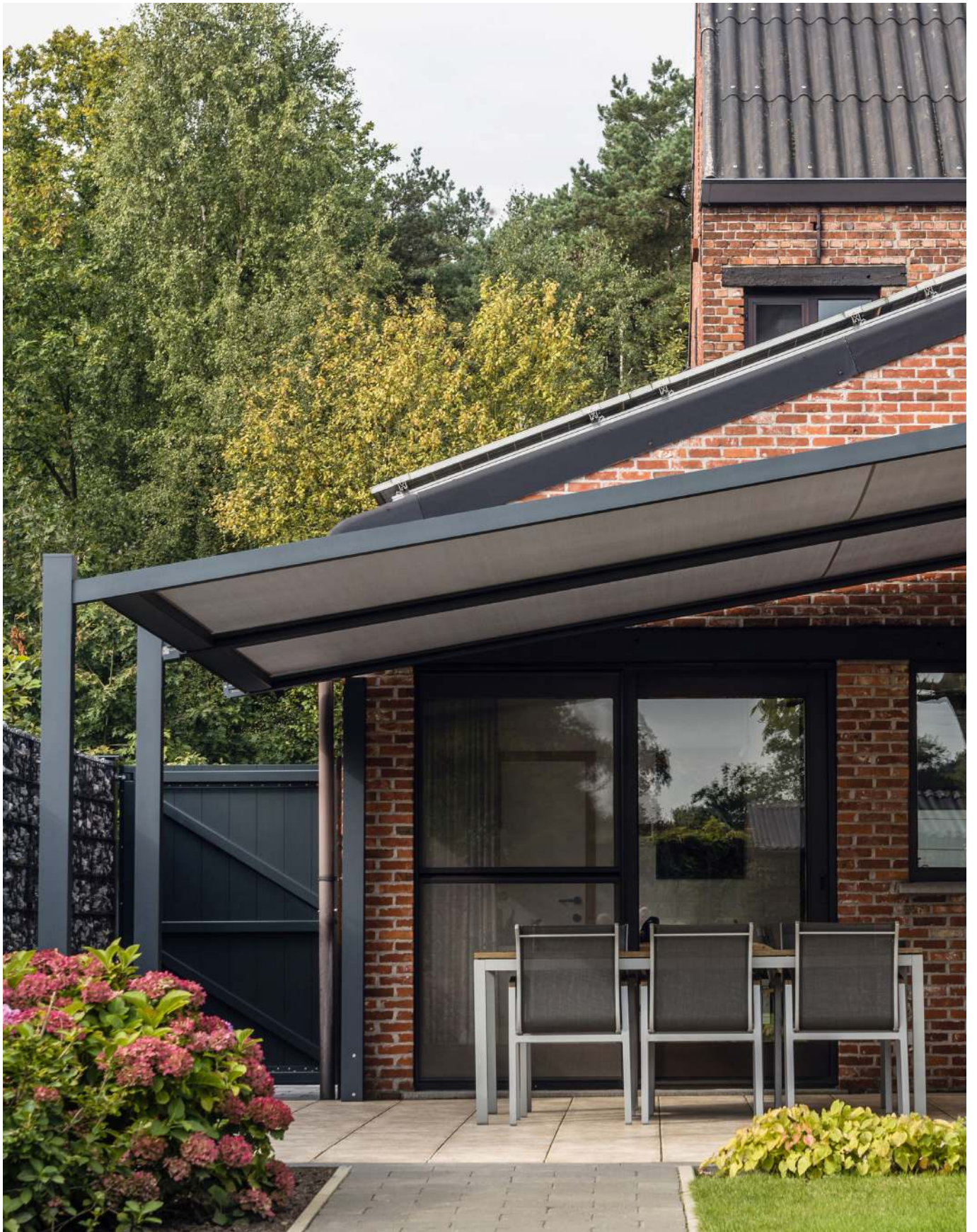

Einstellen der Endpunkte des vertikalen Fixscreens (mit RTS-Kontrolle)

- A.** Wählen Sie den gewünschten Kanal am TELIS-4- oder 16-Kanalsender für den Fixscreen.
- B.** Drücken Sie gleichzeitig (kurz) auf die UP- und die DOWN-Taste des Senders. Der Fixscreen macht kurz eine Auf- und Abwärtsbewegung.
- C.** Kontrollieren Sie, ob der Fixscreen beim Drücken der UP-Taste des Senders eine Aufwärtsbewegung macht. Kontrollieren Sie, ob der Fixscreen beim Drücken der DOWN-Taste des Senders eine Abwärtsbewegung macht. Wenn dies der Fall ist, fahren Sie mit Schritt E fort.
- D.** Falls die Kontrolle in Schritt C nicht korrekt ist, drücken Sie länger als 5 Sek. auf die MY-Taste des Senders bis der Fixscreen eine kurze Aufund Abwärtsbewegung macht. Kontrollieren Sie, ob Schritt C jetzt korrekt ist.
- E.** Drücken Sie auf die UP-Taste des Senders, bis Sie den gewünschten oberen Endpunkt erreicht haben.
- F.** Drücken Sie gleichzeitig (kurz) auf die MY- und die DOWN-Taste des Senders, um diesen oberen Endpunkt zu bestätigen.
- G.** Der Fixscreen fährt automatisch nach unten. Drücken Sie (kurz) auf die MY-Taste des Senders, sobald Sie den gewünschten unteren Endpunkt erreicht haben.
- Hinweis:** Eine weitere Anpassung ist durch Drücken der UP- oder DOWN-Taste möglich.
- Machen Sie die Endabschaltung vom unteren Endpunkt bei maximal 5 mm der Unterseite, weil das Tuch noch immer ausdehnen. Überprüfen Sie nach einiger Zeit die Einstellungen und stellen Sie sie gegebenenfalls zurück.
- H.** Drücken Sie gleichzeitig (kurz) auf die MY- und die UP-Taste des Senders, um diesen unteren Endpunkt zu bestätigen. Der Fixscreen fährt automatisch wieder nach oben.
- I.** Drücken Sie kurz auf die MY-Taste, um die Bewegung des Fixscreen an einem beliebigen Punkt zu stoppen.
- J.** Drücken Sie auf die MY-Taste, bis der Fixscreen eine kurze Auf- und Abwärtsbewegung macht.
- K.** Drücken Sie kurz auf die PROG-Taste auf der Rückseite des TELIS-Senders. Der Fixscreen macht kurz eine Auf- und Abwärtsbewegung. Hiermit sind alle Einstellungen gespeichert. Kontrollieren Sie danach noch die Endpunkte.



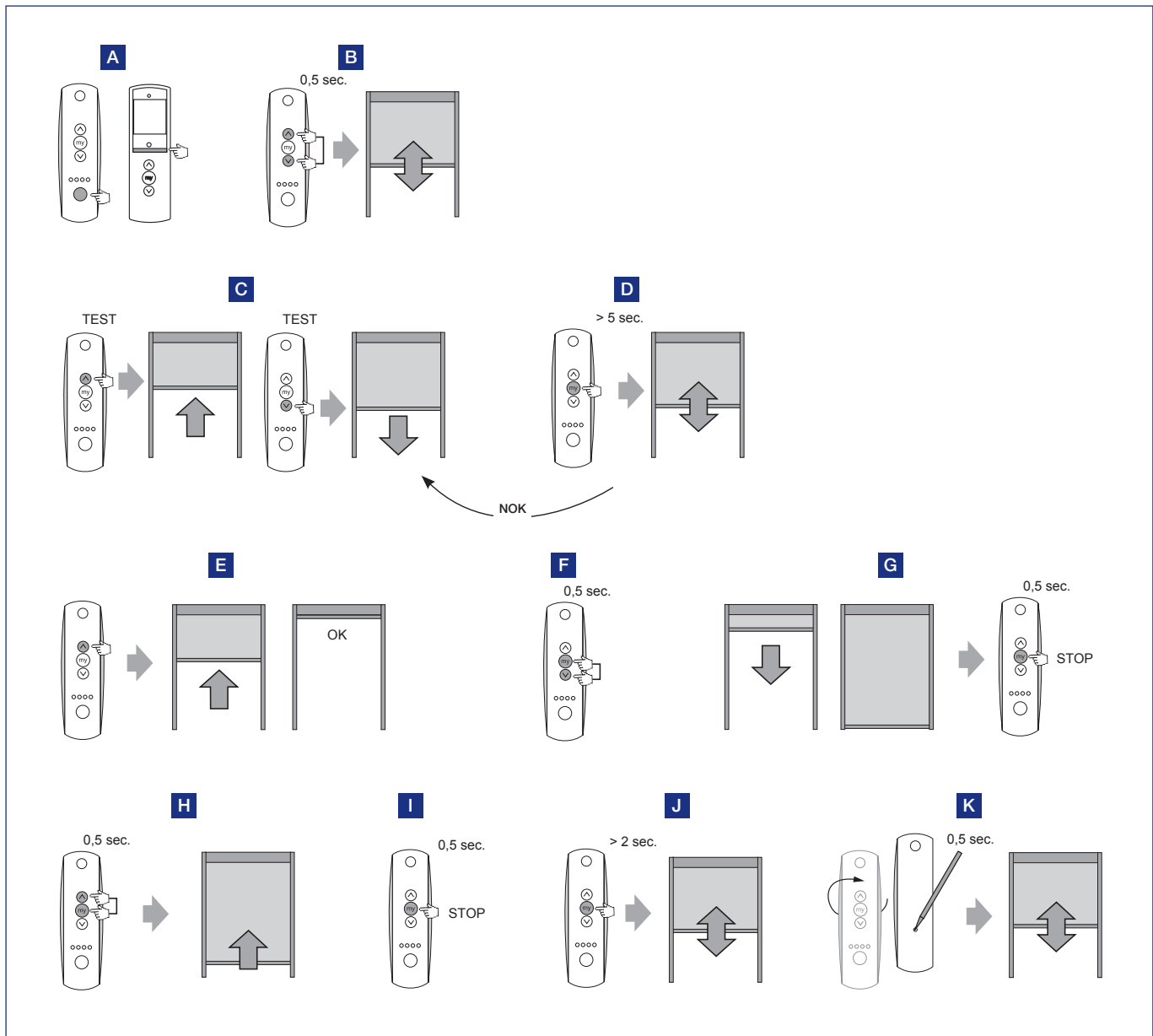

Bewegen der Endpunkte (mit RTS-Kontrolle)

- A. Gehen Sie auf den Endpunkt (oberen oder unteren), die Sie verschieben möchten.
 - B. Drücken Sie gleichzeitig länger als 5 Sek. auf die UP- und die DOWN-Taste, bis der Fixscreen eine kurze Auf- und Abwärtsbewegung macht.
 - C. Wählen Sie den gewünschten (oberen oder unteren) Endpunkt, durch Drücken der UP- und/oder DOWN-Taste.
 - D. Drücken Sie länger als 2 Sek. auf die MY-Taste bis der Fixscreen eine kurze Auf- und Abwärtsbewegung macht.
- Kontrollieren Sie danach noch die Endpunkte.

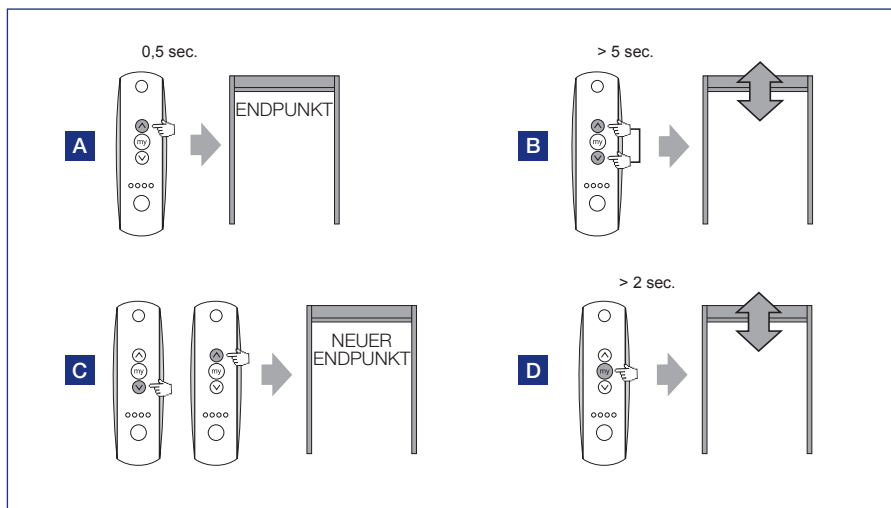

Auswahl der persönlichen Position des Screendachs

- A. Bewegen Sie die untere Schiene in die gewünschte Position.
- B. Drücken Sie die MY-Taste, bis sich die untere Schiene zur Bestätigung kurz herauf und herunter bewegt.
- C. Wenn Sie das nächste Mal die MY-Taste betätigen, bewegt sich das Tuch automatisch in diese Position.

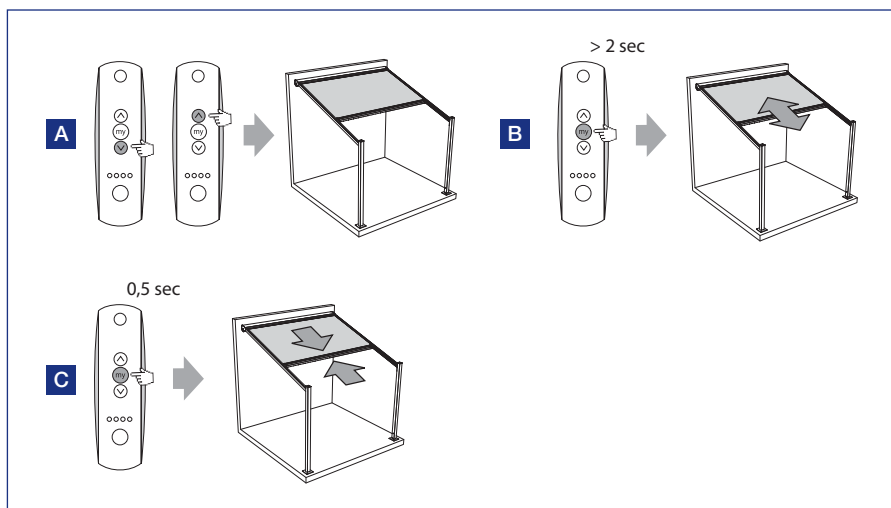

Programmierung des TELIS-Handsenders auf einen anderen TELIS-Handsender kopieren

- A. Wählen Sie den Kanal, den Sie in TELIS 1 kopieren möchten.
- B. Drücken Sie die PROG-Taste auf der Rückseite des TELIS 1 Senders länger als 3 Sek., bis der Fixscreen (vom Dach aus) eine kurze Auf- und Abwärtsbewegung macht.
- C. Wählen Sie den gewünschten Kanal auf TELIS 2, auf den Sie kopieren möchten.
- D. Drücken Sie kurz die PROG-Taste auf der Rückseite des TELIS 2 Senders.

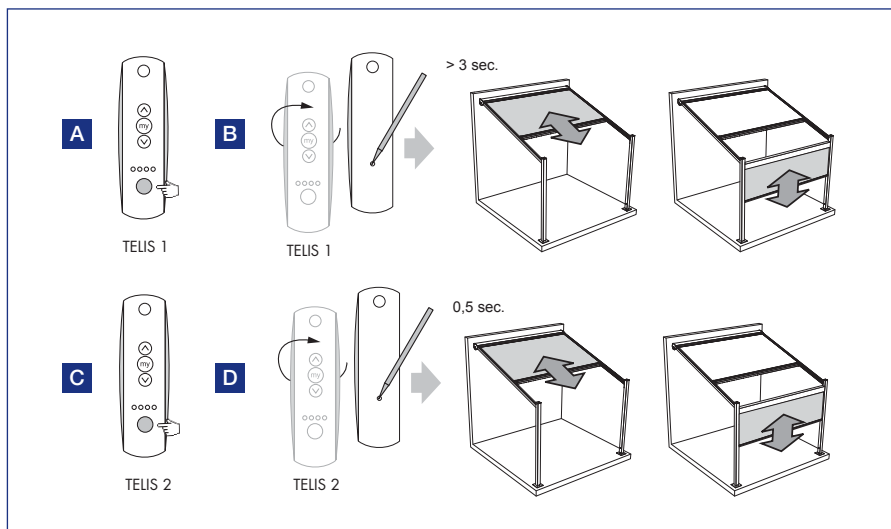

Wiederherstellung der Werkseinstellungen des Fixscreen®

- Schalten Sie die 230-V-Stromversorgung ein.
- Schalten Sie die 230-V-Stromversorgung für 2 Sek. aus.
- Schalten Sie die 230-V-Stromversorgung für 8 Sek. ein.
- Schalten Sie die 230-V-Stromversorgung für 2 Sek. aus.
- Schalten Sie die 230-V-Stromversorgung ein. Der Fixscreen macht eine 3 Sek. lange Bewegung in die entgegengesetzte Richtung der letzten Bewegung, wenn sich der Fixscreen zwischen den Endpunkten befindet. Wenn sich der Fixscreen an einem Endpunkt befindet, macht er kurz eine Auf- und Abwärtsbewegung.
- Drücken Sie länger als 7 Sek. auf die PROG-Taste auf der Rückseite des TELISSenders, bis der Fixscreen 2x eine kurze Auf- und Abwärtsbewegung macht.

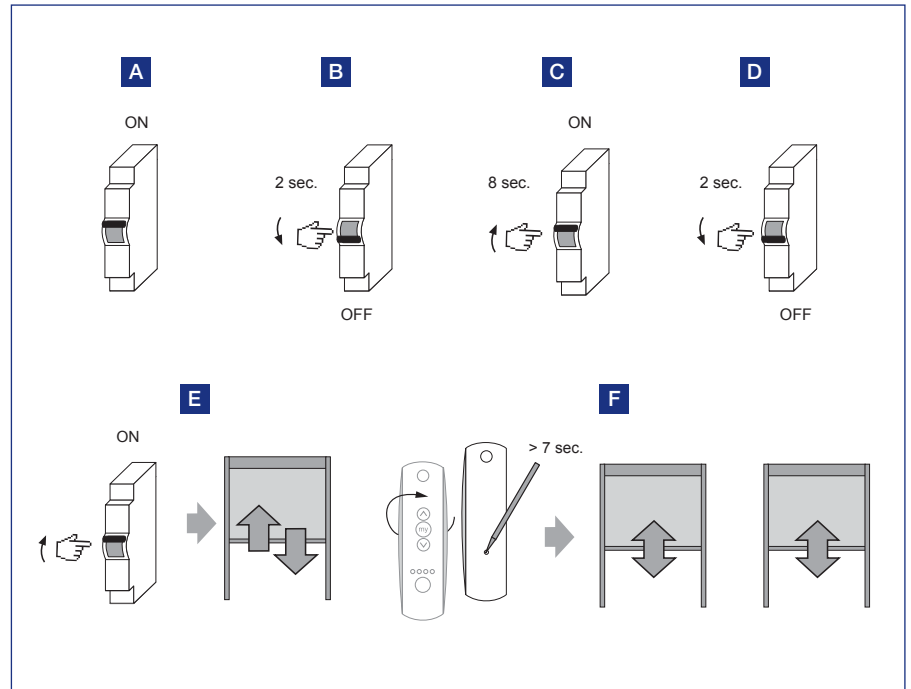

Bedienung der LED-Beleuchtung

- Drücken Sie kurz die ON-Taste des gewünschten LED-Kanals auf der Fernbedienung. Das LED leuchtet (100%).
- Drücken Sie kurz die OFF-Taste, um die LED-Beleuchtung auszuschalten.
- Halten Sie die ON-Taste auf der Fernbedienung gedrückt, bis das LED in der gewünschten Intensität leuchtet.
- Halten Sie die OFF-Taste auf der Fernbedienung gedrückt, um die LED-Intensität zu reduzieren.

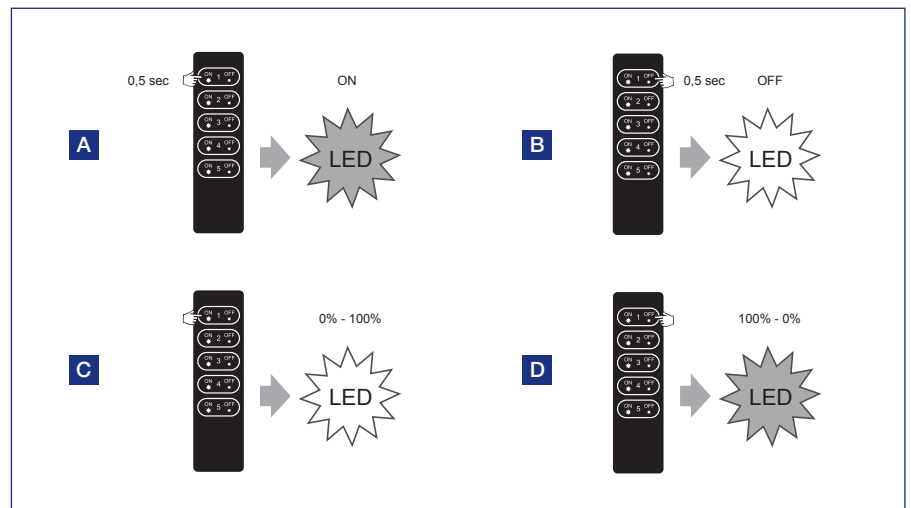



PFLEGE

Einfache Pflege mit dem Renson Maintenance Set

Ihr Terrassendach steht jahrelang tagtäglich im Freien. Wollen Sie stets Ihr Renson Terrassendach genießen, empfehlen wir Ihnen, es ein- bis zweimal pro Jahr zu pflegen. Dadurch erhält die Überdachung eine längere Lebensdauer. Dieses Produkt ist bei Ihrem Installateur erhältlich.

Hierbei sind folgende Aspekte wichtig:

- Die Struktur besteht aus pulverlackiertem Aluminium. Eine jährliche Reinigung mit den Produkten des Renson Maintenance Set sorgt dafür, dass die intensiven Farben jahrelang halten, und gibt einen zusätzlichen Schutz gegen sauren Regen, Seeluft und UV-Strahlen. In Küstenregionen und waldreichen Umgebungen werden mindestens zwei Wartungen pro Jahr empfohlen.
- Das Renson 'Clean' ist ein konzentriertes Produkt mit stark reinigenden und entfettenden Eigenschaften für die häufigsten natürlichen Verschmutzungen, wie Staub, fettiger Niederschlag, Fettflecken, Moos, Insektenspuren. Dieses Produkt ist nicht mit herkömmlichen Reinigungsmitteln vergleichbar. Dank seiner Tiefenwirkung wird der Schmutz regelrecht aufgesaugt. Das Produkt kann auch für das Reinigen von Polyester Tuchdächern und vertikale Glasfaser-Screentücher genutzt werden.

Nach dem Reinigen müssen Sie die Aluminiumstruktur mit dem Renson 'Protect' Produkt schützen. Es hinterlässt einen Schutzfilm, der es ermöglicht, mit einem einfachen Tuch und mit wenig Renson 'Clean' die Oberfläche zu reinigen. Es schützt zudem das Aluminium vor saurem Regen, Meeresluft, UV-Strahlen und sorgt dafür, dass die intensive Farbe erhalten bleibt.

- Beide Produkte nicht in der prallen Sonne oder bei warmen Wetter nutzen. Eine schnelle Trocknung des Produkts kann Flecken auf der Struktur oder auf dem Tuch hinterlassen. Verwenden Sie niemals ätzende oder aggressive Produkte, Scheuerschwämme oder andere Scheuermittel. Außerdem dürfen niemals Hochdruckreiniger verwendet werden.



Renson Maintenance Set



WICHTIGE HINWEISE

- Terrassenüberdachungen in einer städtischen Umgebung sind verunreinigenden Stoffen (Smog, saurer Regen), Rauch aus Schornsteinen, Rauch vom Kochen und dem Wetter im Allgemeinen ausgesetzt. Es ist normal, dass die Terrassenüberdachung dadurch verschmutzt wird. Weder die Aluminiumstruktur noch das Aluminiumdach sind selbstreinigend. Man muss also für regelmäßige Wartung und Reinigung sorgen.
- Das Screendach ist nicht resistent gegenüber dem Rauch von beispielsweise Grill oder Fondue. Wir raten davon ab, diese Geräte unter einem geschlossenen Screendach zu verwenden.
- Bei Montage in einer sandigen oder staubigen Umgebung kann es vorkommen, dass die Lichtdurchlässigkeit des Tuchs durch die Kombination von Sand und Wind nachlässt.
- Sollte das Tuch durch einen unerwarteten Regenguss nasswerden, können Sie den Screen einfach aufrollen und später, bei besserem Wetter, wieder abrollen und trocknen lassen. Um Schimmelbildung und Flecke zu verhindern, sollten Sie jedoch vermeiden, das Tuch in nassem Zustand mehr als drei Tage lang aufgerollt zu lassen.
- Vor der Reinigung erst mit einer Bürste oder einem Staubsauger losen Schmutz entfernen.
- Bitte überprüfen Sie regelmäßig Ihr Produkt und entfernen Sie Verunreinigungen, wie z.B. Zweige, Blätter, Vogelnester usw. und entfernen Sie diese.
- Als Hersteller empfehlen wir Ihnen, Ihre Anlage durch den Installateur regelmäßig technisch überprüfen zu lassen:
 - Jährlich bei Nutzbauten und bei Sonnenschutz im privaten Wohnungsbau.
 - Halbjährlich bei extreme Bedingungen (z.B. Küstengebiet).
- Der Netzanschluss ist durch einen qualifizierten Elektriker gemäß den geltenden Normen herzustellen.
- Infolge des Herstellungsprozesses kann es zwischen den Farbmustern und den Profilen/Tuchen des Sonnenschutzes zu kleinen Farbabweichungen kommen. Zu kleinen Farbdifferenzen kann es auch zwischen den Bauteilen und Profilen kommen.
- Das Tuch kann leichte Farbnuancen und kleine Unzulänglichkeiten aufweisen.
- Ein Farbunterschied zwischen die Tücher vom verschiedene Tachteilen von eine gekoppelte Lapure ist möglich. Auch kann man ein Farbunterschied haben zwischen Tüchen die auf verschiedene Momenten installiert werden.
- Tücher mit Kristall-Fenster können sich durch Temperaturunterschiede oder unterschiedliche Tuchspannungen ausdehnen, schrumpfen, wellig oder faltig werden.
- Tücher sind Gewebe, die aufgerollt werden, hierdurch kann es zu Waffel-, Fischgrat- oder Faltenbildung kommen.
- Bei der Farbe des Sonnenschutztes kann es im Laufe der Zeit – in Abhängigkeit von den gewählten Farben und Dessins – zu leichten Verfärbungen kommen.
- Beim Rensonscreen kann 'Milchbildung' auftreten. Diese Flecken erlöschen nach kürzer Zeit. Das ist dem Tuch eigen.
- Bei Kondensation oder Feucht kann Kristallglas leichte Milchformung oder blaue Streifen sehen lassen. Dies ist Produkteigen und verschwindet bei der Austrocknung.
- Bei flachhängenden Screens, bei denen das Tuch durch das Gewicht der unteren Endschiene oder durch ein Spannsystem vertikal nach unten gezogen wird, kann es, in Abhängigkeit von dem Typ des Screens, zu Wellenbildung kommen.

GARANTIE

Alle von uns verwendeten Materialien sind hochwertig und an den Gebrauchszweck angepasst.

Als Hersteller garantieren wir:

- Renson gewährt Endkunden eine Garantie von 5 Jahren auf die Bauteile der von einem autorisierten Renson-Händler gelieferten und montierten Terrassenüberdachung. Die Garantiezeit beginnt am Tag der Lieferung an den Endkunden.
- Für elektrische Komponenten (Heizung, Lautsprecher, Beleuchtung usw.) und Steuerungen gilt eine Garantie von 2 Jahren.
- Für Somfy Motoren gilt eine Garantie von 5 Jahren.
- Für Farbe und Glanz der Lackierung gilt eine Garantie von 5 Jahren. Wenn Sie die Überdachung registrieren und nachweisen können, dass die Überdachung jährlich mit dem Renson Maintenance Set gereinigt und geschützt wurde, erhalten Sie eine verlängerte Lackgarantie bis 15 Jahre. Die Garantie ist de-

gressiv von Jahr 6 (Garantiedeckung: Jahr 6 = 90%, Jahr 7 = 80%, ...).

- 10 Jahre Garantie auf die Haftung der Farbe. Gilt nicht für Aluminiumgussteile und Montagefüße.
- 7 Jahre Garantie auf die Fixscreen-Technologie: Der Reißverschluss bleibt in der Seitenführung + optimale Haftung des Reißverschlusses.
- Für das Crystal-Tuch (vollkommen durchsichtiges Tuch, als Fenster verwendet) gilt eine Garantie von 2 Jahren.

Garantiebedingungen

Diese „Renson-Garantie“ gilt nur für:

- Die von Renson gelieferten Produkte und Zubehörteile. Produktänderungen und Zubehörteile mit anderen als von Renson angebotenen Materialien sind von der Garantie ausgeschlossen und können ein Erlöschen der Renson-Garantie bewirken.
- Ordnungsgemäß montierte Produkte und Zubehörteile. Dazu zählt auch der korrekte Anschluss am Boden und/

oder den Wänden gemäß bautechnischen Vorschriften.

- Mängel, die bei normaler Instandhaltung und unter normalen Gebrauchs- und Klimabedingungen auftreten und nachweislich durch einen Material-, Konstruktions- oder Herstellungsfehler entstanden sind.
- Wenn die Montage von einem autorisierten Renson-Händler vorgenommen wurde.
- Die Garantiefrist beginnt mit dem Herstellungsdatum und bezieht sich ausschließlich auf das eigentliche Produkt, nicht auf dessen Anbringung.
- Die Garantie umfasst die Lieferung von Ersatzteilen, die vor Ort durch den Installateur zu montieren sind. Die Montagekosten (Fahrkosten und Stundenlohn) fallen nicht unter diese Garantie.
- Bitte teilen Sie Ihrem Installateur bei der Meldung von Problemen stets die Seriennummer des Produkts mit.
- Die Garantie bietet kein Recht auf einen Schadensersatz oder Ersatz von Folgeschäden und deckt keine eventuelle Körperverletzung.



Registrieren Sie Ihre Terrassenüberdachung innerhalb von 15 Tagen nach der Montage und erhalten Sie

15 JAHRE LACKGARANTIE*
+ 1 GRATIS Maintenance Set

www.renson-outdoor.com/garantie

* Gilt für Farbbeständigkeit und Glanz der Lackierung bei jährlicher Instandhaltung mit dem **Renson Maintenance Set**.
Gilt nicht in Küstengebieten oder Gebieten mit starker Verschmutzung.
Gilt nicht für Aluminiumgussteile und Montagefüße.



Ausschlüsse

Die folgenden Schäden und/oder Mängel fallen nicht unter die Garantie:

- Schäden, die als Folge von normalem Verschleiß oder Alterung oder durch vom Kunden und/oder Dritten vorgenommene Handlungen auftreten.
- Kleinere ästhetische (durch den Produktionsprozess bedingte) Abweichungen an oder Verfärbungen oder Verformungen von Teilen, soweit diese die normale Funktion des Produkts nicht beeinträchtigen.
- Faltenbildung bei Tüchern.
- Schäden oder Mängel in Folge von unsachgemäßer Verwendung und mangelnder Wartung. Mit „unsachgemäßer Verwendung“ ist jede missbräuchliche Verwendung, unvorsichtiges Verhalten, falsche oder gewaltsame Verwendung sowie jede nicht vorschriftsmäßige Anpassung oder Änderung am Produkt und/oder an Produktbestandteilen gemeint.
- Schäden/Mängel, die während des Transports oder bei der Lagerung entstehen, Mängel in Folge von unsachgemäßer Aufstellung oder Wiederherstellung oder in Folge von Eingriffen durch den Kunden oder Dritten, Verwendung von Teilen, die nicht von der technischen Abteilung von RENSON® gebilligt oder anerkannt sind.
- Schäden und/oder Mängel in Folge von intensiver Exposition gegenüber atmosphärischen Bedingungen oder abnormalen Witterungsbedingungen (Sturm-, Hagel-, Wasser-, Blitz- und Brandschaden), Montage mit zu schwachem oder nicht geeignetem Befestigungsmaterial.
- Schäden, die in Folge von Exposition gegenüber einer aggressiven industriellen Umgebung oder durch einen hohen Salzgehalt auftreten.

- Schäden oder Mängel durch die Montage des Produkts ohne Einhaltung der mitgeteilten Montagevorschriften.
- Schäden oder Mängel in Folge der Verwendung des Produkts ohne Einhaltung der mitgeteilten Gebrauchs-, Sicherheits- und Wartungsvorschriften und/oder ohne Berücksichtigung der technischen Nutzungsbeschränkungen.
- Die Montage mit zu schwachem Befestigungsmaterial erfolgt ist.
- Schäden durch Schwankungen im Stromnetz, die 5% über oder unter dem Standardwert liegen.
- RENSON® Sunprotection-Screens haftet nicht für Glasbruch (z. B. durch fehlerhafte Montage oder durch ungleichmäßige Aufwärmung der Verglasung).

Mitteilung von Mängeln

Jede Abweichung muss innerhalb einer Frist von zwei (2) Monaten nach Feststellung des Mangels schriftlich Ihrem Verkäufer von Lapure mitgeteilt werden.

Mängel, die nach Ablauf der vorgenannten Fristen gemeldet werden, finden keine Berücksichtigung mehr und sind unzulässig.

Abhilfemaßnahmen

Renson wird bei Inanspruchnahme der Garantie stets das Produkt untersuchen und entscheiden, ob der Mangel durch die Garantie des Unternehmens gedeckt ist. Wenn der Mangel durch die Garantie von Renson gedeckt ist. Außer im Falle zwingender gesetzlicher Bestimmungen haftet Renson in keinem Fall für etwaige Folgeschäden und/oder mögliche Personenschäden. Renson haftet in keinem Fall, wenn ein Schaden auftritt, der nicht allein auf einen Produktmangel zurückzuführen ist, sondern auch auf einen Fehler oder auf eine Nachlässigkeit des Kunden oder einer Person, für die der Kunde verantwortlich ist.

Reparaturen

Im Falle einer Fehlfunktion wenden Sie sich bitte an Ihren Renson-Installateur. Lassen defekte Zubehörteile nur durch Renson-Ersatzteile ersetzen. Nur dann können Sie sicher sein, dass sie die Sicherheitsanforderungen von Renson vollständig erfüllen. Unsachgemäße Reparaturen können zu unvorhergesehenen Gefahren für den Anwender führen. Renson kann dafür nicht zur Verantwortung gezogen werden.



DE

GARANTIE



HÄUFIG GESTELLTE FRAGEN



Darf der vertikale Fixscreen-Sonnenschutz bei starkem Wind unten bleiben?

Der Fixscreen-Sonnenschutz muss bei Windgeschwindigkeiten von mehr als 60 km/h hochgezogen sein. Die Verwendung eines Windsensors wird dringend empfohlen! Der Sonnenschutz darf nur bei Windgeschwindigkeiten bis 30 km/h herabgelassen werden.

Kann Schnee auf dem Dach liegen?

Das Lapure Fixscreen-Dach hält Regen, aber nicht Schnee stand. Öffnen Sie bei Schneefall das Dach.



Welcher Windbelastung hält die Terrassenüberdachung stand?

Um zu bestimmen, welchen Windstärken unsere Terrassenüberdachungen und der vertikale Textilsonnenschutz standhalten, wurden Windkanaltests durchgeführt. Lapure kann mit ausgerolltem Dach Windgeschwindigkeiten bis zu 100 km/h (10 Bft) standhalten.

Sie können das Dach bis zu Windgeschwindigkeiten von 50 km/h (7 Bft) bedienen.

Ein ausgerollter vertikaler Fixscreen verursacht bis zu 60 km/h (7 Bft) keine Probleme.

Sie können den Fixscreen bis zu einer Windgeschwindigkeit von 30 km/h (5 Bft) aufwärts bedienen.

Denken Sie bei Sturmwetter daran, rechtzeitig Ihren Fixscreen zu öffnen!

Beaufort	Beschreibung	Durchschnittliche Geschwindigkeit m/s	Durchschnittliche Geschwindigkeit km/h
0	Windstille	< 0,2	< 1
1	Leiser Zug	0,3 - 1,4	1 - 5
2	Leichte Brise	1,5 - 3,4	6 - 12
3	Schwache Brise	3,5 - 5,4	13 - 19
4	Schwach	5,5 - 7,4	20 - 27
5	Frische Brise	7,5 - 10,4	28 - 37
6	Starker Wind	10,5 - 13,4	38 - 48
7	Steifer Wind	13,5 - 17,4	49 - 62
8	Stürmischer Wind	17,5 - 20,4	63 - 73
9	Sturm	20,5 - 24,4	74 - 87
10	Schwerer Sturm	24,5 - 28,4	88 - 102
11	Orkanartiger Sturm	28,5 - 32,4	103 - 117
12	Orkan	> 32,5	> 118

DE

HÄUFIG GESTELLTE FRAGEN

Kann ich auch außerhalb der Sommersaison Freude an meinem Dach haben?

Natürlich können Sie das. Sie lassen dann Ihre Überdachung am besten mit den entsprechenden Seitenwänden und Beleuchtung ausstatten.



Kann ich unter meiner Terrassenüberdachung einen Grill verwenden?

Ein mit Kohle betriebener Grill führt zu Rußbildung. Wenn Sie diesen unter Ihrer Überdachung aufstellen möchten, stellen Sie sicher, dass Ihr Fixscreen-Dach geöffnet ist. So wird der Bereich darunter besser belüftet. Vergewissern Sie sich, dass der Grill und natürlich die Flammen mindestens 1 m entfernt von den Fixscreens oder anderen Wänden der Überdachung ist, da ansonsten der Lack und das Tuch dauerhaft beschädigt werden kann.



Was muss mit einem Fixscreen bei Regen geschehen?

Die Tücher sind gegen Wasser beständig, dürfen also bei Regen ausgerollt bleiben.

Wir empfehlen, das Tuch nicht nass aufzurollen. Dadurch wird das Tuch zu wenig belüftet und es können Flecken entstehen.

Ein nasses Tuch dehnt sich etwas aus und lässt sich schlechter aufrollen. Das Tuch ist durch verschiedene Zusätze verrotungs- und schimmelfest. Alles, was auf das Tuch fällt und haften bleibt, kann jedoch verrotten und schimmeln (Blütenstaub, Vogelkot, Blätter usw.).

Daher wird empfohlen, ein nasses Tuch möglichst schnell wieder auszurollen, um es trocknen zu lassen.

Darf ich nach der Montage noch Optionen hinzufügen?

Die meisten Optionen können bei Ihrer Überdachung auch nachträglich noch hinzugefügt werden. Folgende Optionen sind bei der Lapure möglich: vertikale Fixscreens, Schiebetüre und LED-Beleuchtung.



Wie muss ich meine Überdachung reinigen?

Ihre Terrassenüberdachung steht jahrelang tagtäglich im Freien. Wenn Sie Ihre Renson-Überdachung jederzeit optimal nutzen möchten, empfehlen wir eine regelmäßige Wartung.

Die Struktur besteht aus pulverbeschichtetem Aluminium. Durch eine jährliche Reinigung mit den Renson Maintenance Set-Produkten bleibt die intensive Farbe jahrelang erhalten und es besteht ein zusätzlicher Schutz vor saurem Regen, Meeresluft und UV-Strahlen. In Küstenregionen und waldreichen Umgebungen werden mindestens zwei Instandhaltungen pro Jahr empfohlen.

Sehe Seite 65 für detaillierte Pflegehinweise.



Was passiert, wenn innerhalb der Garantiezeit ein Defekt auftritt? Wie kann ich dies melden?

Sie können einen Defekt über den Ambassador/Händler melden, bei dem Sie die Renson-Überdachung gekauft haben. Renson wird bei einer Inanspruchnahme der Garantie immer das Produkt untersuchen und entscheiden, ob der Mangel von der Garantie abgedeckt wird. Geben Sie bei der Meldung von Problemen an Ihren Installateur immer die Seriennummer an.

Muss die Überdachung technisch kontrolliert werden?

Als Hersteller empfehlen wir eine jährliche technische Kontrolle Ihrer Konstruktion durch den Installateur.

Wirkt sich das Wetter auf meine Überdachung aus?

Die Überdachungen werden standardmäßig pulverbeschichtet und erhalten eine Seaside-Quality-Vorbehandlung. Diese Beschichtung ist gegen jeden Wittereinfluss beständig. Schließlich steht Ihre Terrassenüberdachung jahrelang tagtäglich im Freien. Wenn Sie Ihre Renson-Überdachung jederzeit optimal nutzen möchten, empfehlen wir eine regelmäßige Wartung, d. h. ein- bis zweimal jährlich. Dadurch hält die Überdachung länger.

DE

HÄUFIG GESTELLTE FRAGEN



PROBLEMLÖSUNGEN

Problem	Ursache	Lösung
Die Fernbedienung funktioniert nicht.	Die Batterien sind leer.	Batterien ersetzen.
	Der Motor erhält keinen Strom.	Kontrollieren Sie die Stromversorgung.
Quietschendes Geräusch beim Auf- und Abrollen der Markise.	Führungsblöcke reiben in den Seitenführungen. Das kann beispielsweise in Gebieten mit starker Verschmutzung und/oder wenn die Markise längere Zeit nicht mehr geöffnet/geschlossen wurde, auftreten.	Achten Sie darauf, dass der Schmutz aus den Seitenführungen entfernt wurde und schmieren Sie diese mit Teflon-Spray ein (z. B. Altemp Q NB 50 Spray von Klüber Lubrication).
Das Regenwasser läuft über die Endschiene.	Es handelt sich um einen sehr starken Regenschauer.	Das ist normal; der Wasserablauf über die Pfosten oder Wasserspeicher hat nur eine bestimmte Kapazität.
	Das Regenwasser fließt nicht durch die Pfosten oder Wasserspeicher, denn die Wasserabfuhr sind verschmutzt oder verstopft.	Reinigen Sie die Öffnungen der Wasserabfuhr, sodass das Wasser zügig abfließen kann.
Die Endschiene kommt schräg nach unten.	Die Seitenführungen sind verschmutzt.	Reinigen Sie die Seitenführungen und stellen Sie die Markise erneut ein.
Das Tuch ist an der Seite ‚offen‘.	Das Tuch ist aus der Seitenführung gekommen.	Öffnen Sie die Markise einmal und schließen Sie sie. Wenn das Problem noch nicht behoben wurde, wenden Sie sich bitte an Renson.
Der Motor stoppt ohne Grund.	Der Motor ist überhitzt.	Warten Sie einige Minuten und versuchen Sie es erneut.
	Sicherung ist herausgesprungen.	Ersetzen Sie die Sicherung.
	Das System ist nicht gut ausgerichtet.	Kontrollieren Sie die Montage.
	Das System ist mechanisch blockiert.	Beseitigen Sie die Blockade.
	Der Motor ist defekt.	Ersetzen Sie den Motor.

USER MANUAL FOR YOUR LAPURE® TERRACE COVERING

Dear customer,

Congratulations! You are now the proud owner of a high-quality Renson covering.

In this user manual, you can read more information about the use, operation and maintenance of your covering. On the back of this manual you can also find your warranty number. We recommend that you save and follow this manual carefully for the further warranty of your covering.

Moreover, you can enjoy a 15-year warranty on the paint* by registering via www.renson-outdoor.com/warranty.

We wish you many unforgettable outdoor moments!

Kind regards,
The Renson Outdoor Team



Register your terrace covering
within 15 days after installation and receive

15 YEARS COATING WARRANTY*
+ 1 FREE Maintenance Set

www.renson-outdoor.com/warranty

* See 'Warranty' for all terms and conditions (page 92).



USE

Temperature

- The covering tolerates normal ambient temperatures (-18°C to +60°C).
- Do NOT operate sunprotection screen in frosty conditions.

Humidity

- The covering is 100% humidity resistant.
- DO NOT spray off with high pressure.
- **Do not use the sun protection fabric in heavy rain, snow or hail.**
- In order to ensure good water resistance, your covering must be installed according to the installation instructions. Damage caused by rainfall due to poor installation is not covered by the general warranty.

Wind

- The sunprotection screen should only be operated downward in winds up to 50 kph.
- The sunprotection screen should be rolled up in winds > 100 kph.
- Vertical Fixscreen can be operated upwards in wind speeds up to 30 km/h.
- An unrolled vertical Fixscreen does not give any problems up to 60 km/h.
- In strong wind, it is advisable to roll up the screen roof: in windy areas, it is advisable to provide an anemometer (wind meter).

Snow

- We make no guarantees concerning burden of snow. Even a mild snowfall (or shower of hail) requires the screen roof to be rolled up. The roof must be open (= fabric not visible, fully rolled up in the screen box). If there is ice formation in the lateral guides, one may not operate the screen roof before the guides are free of ice as otherwise damage can occur to the product.

Obstacles

- There should be no obstacles to prevent the screen being rolled up or down, e.g. planters, branches, etc. **Make sure there are no twigs or leaves on the fabric.**
- When the screen is under pooling water, first remove the water before rolling up the screen.

Electrical control

- Stop the movement immediately if the motor makes an abnormal noise. Consult the installer if you cannot find the cause yourself.
- If the final adjustment of the motor is no longer adequate (e.g. the roof does not close completely), consult your installer.
- If your sun protection is connected to an automatic control (type wind-sun machine), it is advisable to switch the machine to manual operation in the following cases:
 - In the winter, as operating in case of frost can cause damage.
 - When you are away from home for an extended period.
- See also specific electrical regulations (page 79).



SAFETY

Mechanical

- It is important to only use the system for the functions for which it was designed.
- Never stand on the roof and do not hang on the structure.
- The moving parts of the roof have no detection for obstacles. Never put your hand in moving parts.
- We recommend that you have your roof covering technically inspected every year by your installer.
- Small wrinkling is characteristic of the screen fabric. Do not pull the fabric (Screen).
- Never attach any additional elements or accessories to the covering, except for the accessories that were specially developed by Renson.
- When opening and closing the roof, the aluminium structure (columns and lateral guides) move: this is normal and not a sign of structural weakness (if properly installed!).
- To avoid damage to your covering, keep heat sources, such as burning fire and barbecues, at 1 m from the Fix-screens or other walls. You must open the covering so that smoke and heat can escape.
- Check that no person or an obstacle can interrupt a moving part. Moving parts can be dangerous.
- Any changes made to the product by the customer or installer may void the warranty.



Electrical

- Disconnect the covering from the power supply during inspection or maintenance.
- Frequent successive operation can cause the motor to overheat. The internal thermal safety will temporarily render the system inoperable (about 10 minutes).
- Do NOT let children play with the controls.
- Changes to the electrical part can only be made after approval of the manufacturer.

Electrical specifications	Value
SCREEN ROOF	
Supply voltage	230 Volts AC
Current intensity	1,5 Amps
Power	320 Watt
Protection class	IP 44
Maximum runtime during continuous use	Approx. 3 - 4 minutes
VERTICAL FIXSCREEN	
Supply voltage	230 Volts AC, 50 Hz
Current intensity	0,8 – 1,2 Amps (according to motor type)
Power	170 to 270 Watts (according to motor type)
Protection class	IP 44
Maximum runtime	Approx. 3 - 5 minutes
LED LIGHTING (in the optional crossbeam)	
Warm white	550 - 680 lm/m (120 LEDs/m)
Pure white	550 - 680 lm/m (120 LEDs/m)

Wind class

According to the quality of the product, the Lapure is conformable to wind class 6. For your information, here are the wind classes according to DIN 13561:2015. Warranty valid up to 100 km/h when sun protection fabric is fully rolled out.

Wind class	Wind force (according to the Beaufort scale)	Wind speed
Class 0	Product not tested or non-compliant	
Class 1	4 bft	20 - 28 km/h
Class 2	5 bft	29 - 38 km/h
Class 3	6 bft	39 - 49 km/h
Class 4	7 bft	50 - 61 km/h
Class 5	8 bft	62 - 74 km/h
Class 6	9 bft	75 - 88 km/h
	10 bft	89 - 102 km/h
	11 bft	103 - 117 km/h
	12 bft	> 117 km/h



EN

SAFETY



CONTROL

Connect for the first time

Your installer is responsible for the installation and activation of the covering.

Operating the screen roof

The screen roof of your terrace covering can be easily operated by means of a Somfy hand transmitter.

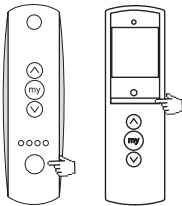
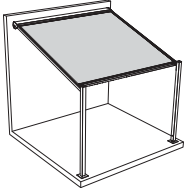
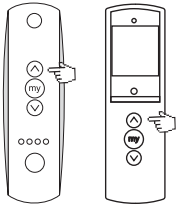
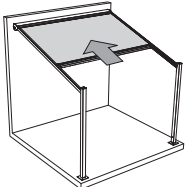
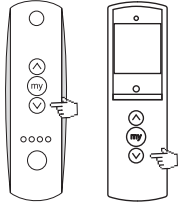
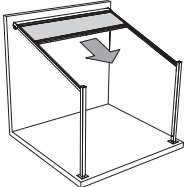
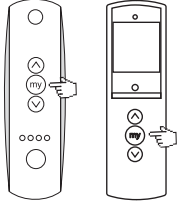
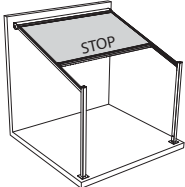
	Select the channel of the roof on the hand transmitter.	
	Press the up arrow to open the screen roof.	
	Press the down arrow to close the screen roof.	
	Press the MY-key to stop the opening or closing movement of the screen roof.	

Operating the vertical Fixscreen®

The vertical Fixscreen of your terrace covering can be easily operated by means of a Somfy hand transmitter.

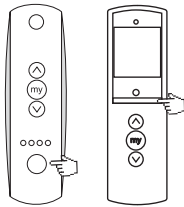

Select the channel of the vertical Fixscreen on the hand transmitter.

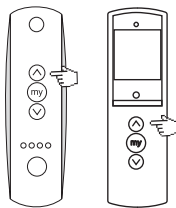
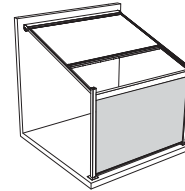

Press the up arrow to open the vertical Fixscreen.

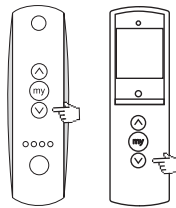
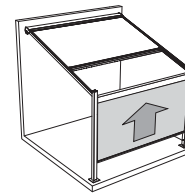

Press the down arrow to close the vertical Fixscreen.

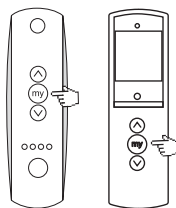
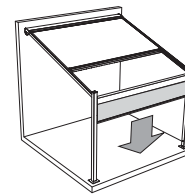

Press the MY-key to stop the opening or closing movement of the vertical Fixscreen.

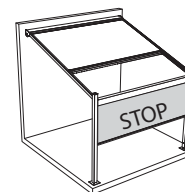



EN

CONTROL

Setting Fixscreen® end points (with RTS control)

- A.** Select the desired channel on the TELIS 4- or 16-channel remote for the Fixscreen.
- B.** Press the remote's UP and DOWN button simultaneously (briefly). The Fixscreen makes short movement upwards and downwards.
- C.** Check if, when pressing the UP button on the remote, the Fixscreen makes an upward movement. And check that, when pressing the DOWN button on the remote, the Fixscreen makes a downward movement. If so, you can proceed to step E.
- D.** If the result of your check in step C is not correct, press for more than 5 seconds on the MY button on the remote until the Fixscreen makes a short up- and downward movement. Check that step C is now giving correct results.
- E.** Press the UP button on the remote until you have reached the desired upper end point.
- F.** Press the MY and the DOWN buttons on the remote simultaneously (briefly) to confirm this upper end point.
- G.** The Fixscreen goes automatically down Press (shortly) on the MY button of the remote as soon as you have reached the desired bottom lower end point.
Note: You can still make some adjustments by pressing the UP or DOWN button.
Take the lower end point the first time 5 mm from the bottom, because the fabric is still stretching. Check this end point after a while and change if necessary.
- H.** Press (shortly) the MY and the DOWN buttons on the remote simultaneously (shortly) to confirm this bottom end point. The Fixscreen goes automatically back up.
- I.** Press briefly on the MY button to stop the Fixscreen movement at any point.
- J.** Press for more than 2 sec. on the MY button until the Fixscreen makes a short up- and downward movement.
- K.** Press briefly on the PROG button on the rear of the TELIS remote. The Fixscreen makes short an up- and downward movement. By doing this all settings are stored. Then check the end points again.



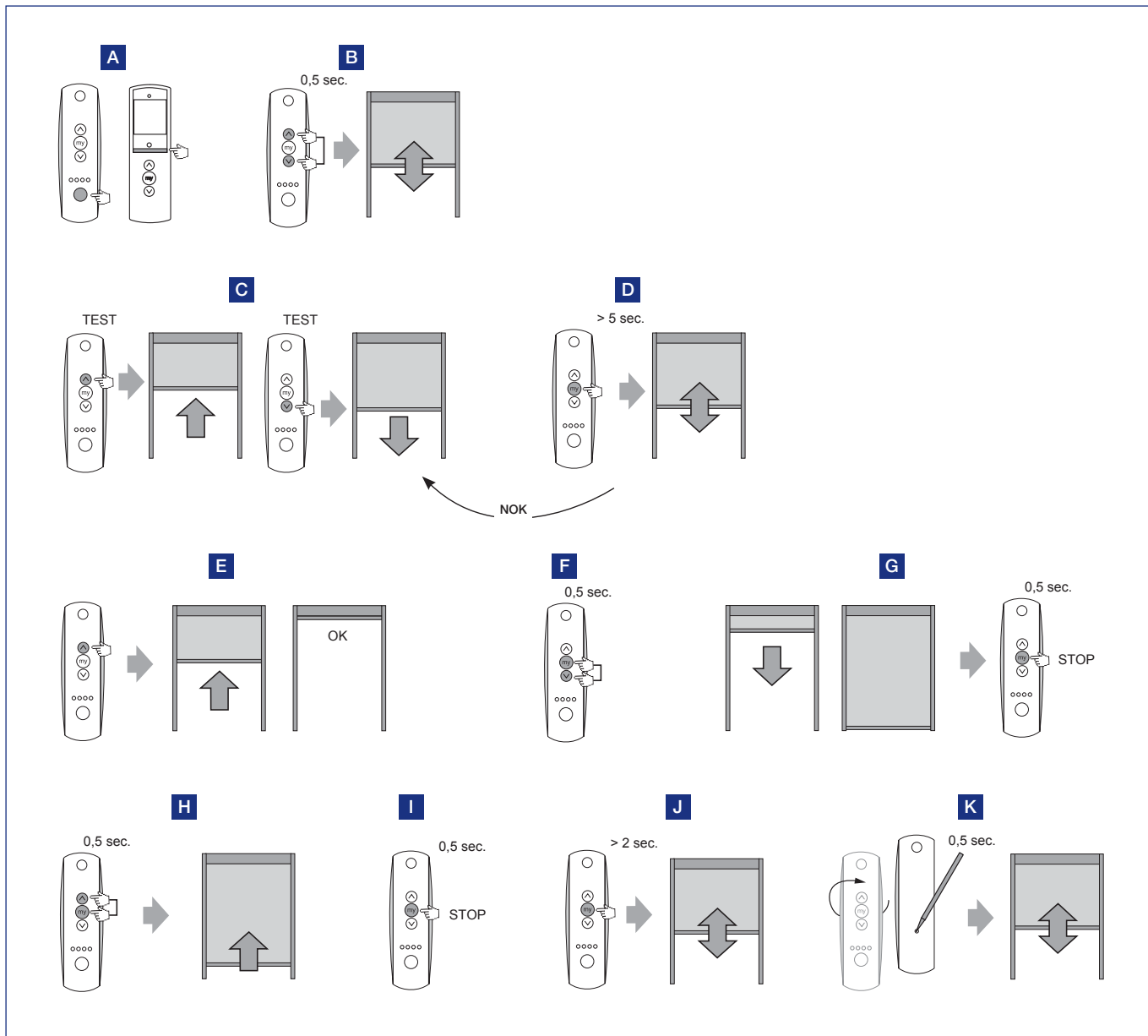

Moving the end points of the screen roof (with RTS control)

- A. Go to the endpoint (upper or lower) which you want to move.
- B. Press more than 5 sec. on the UP- and DOWN-button till the Fixscreen makes a short movement.
- C. Choose the new (upper or lower) endpoint by pressing the UP- and/or DOWNbutton.
- D. Press more than 2 sec. on the MY-button till the Fixscreen makes a short movement.

Test the new endpoint.

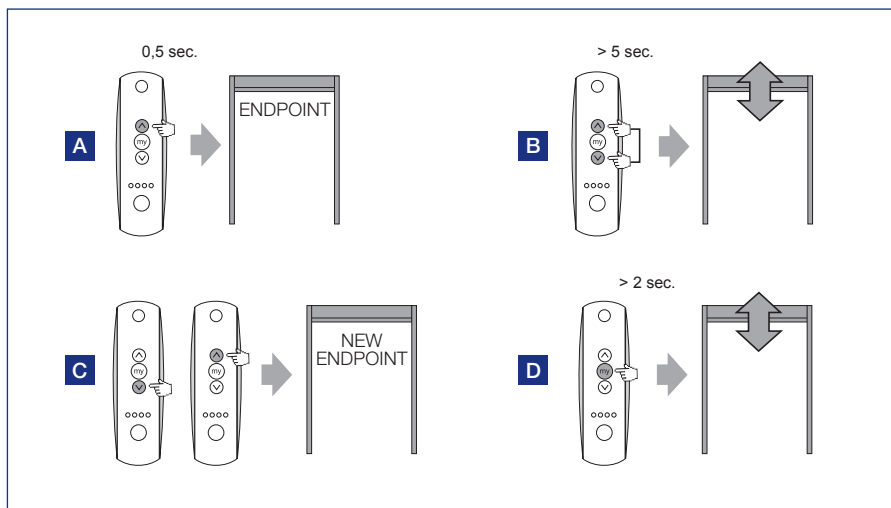

Select personal position of the screen roof

- A. Place the bottom bar in the desired position.
- B. Press the MY-key until the bottom bar briefly goes up and down as confirmation.
- C. The next time you press on the MY-key, the fabric will automatically move to this position.

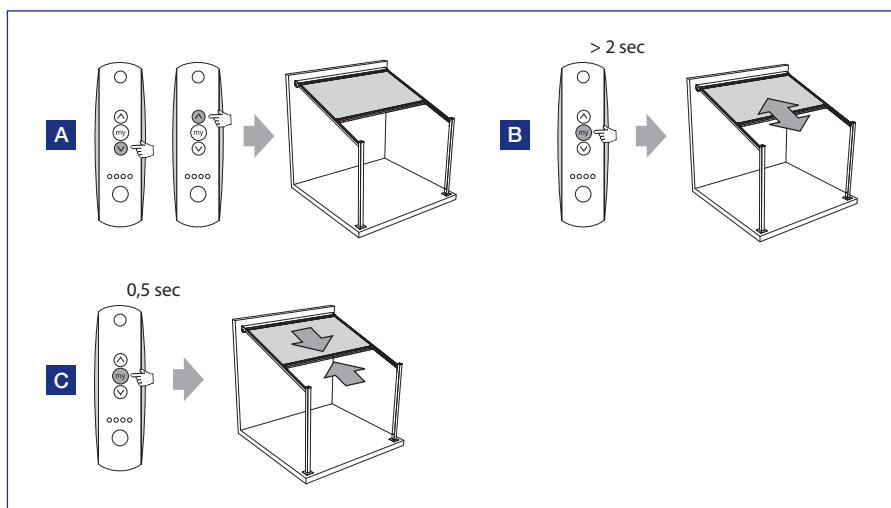

Copy Telis hand-held transmitter programming to another Telis hand-held transmitter

- A. Select the channel you wish to copy on Telis 1 (bladed roof, fixscreen, LED, etc.).
- B. Press longer than 3 sec. on the PROG button at the back of the Telis 1 remote until the blades move back and forth, the fixscreen shortly moves up and down or the LED flashes.
- C. Select the desired channel on Telis 2 to which you want to copy.
- D. Press briefly on the PROG button on the rear of the Telis 2 remote.

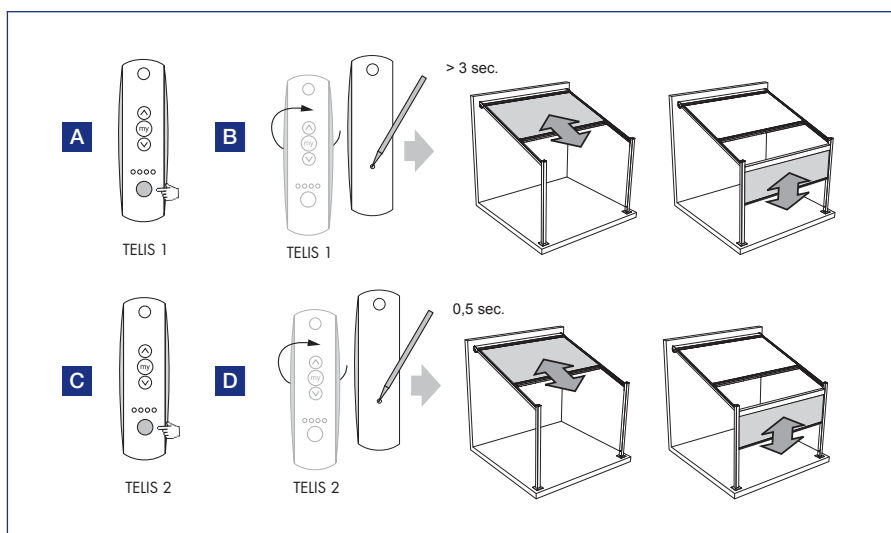

Returning to the Fixscreen® default settings

- A. Switch on the power 230V.
- B. Switch off the power 230V for 2 sec.
- C. Switch on the power 230V for 8 sec.
- D. Switch off the power 230V for 2 sec.
- E. Switch on the power 230V. If the Fixscreen is in a position between the end points, it moves in the opposite direction from the last movement for about 3 seconds. If the Fixscreen is at an end point it makes a short up- and downward movement.
- F. Press for more than 7 sec. on the PROG button on the rear of the TELIS remote until the Fixscreen makes two short upward and downward movements.

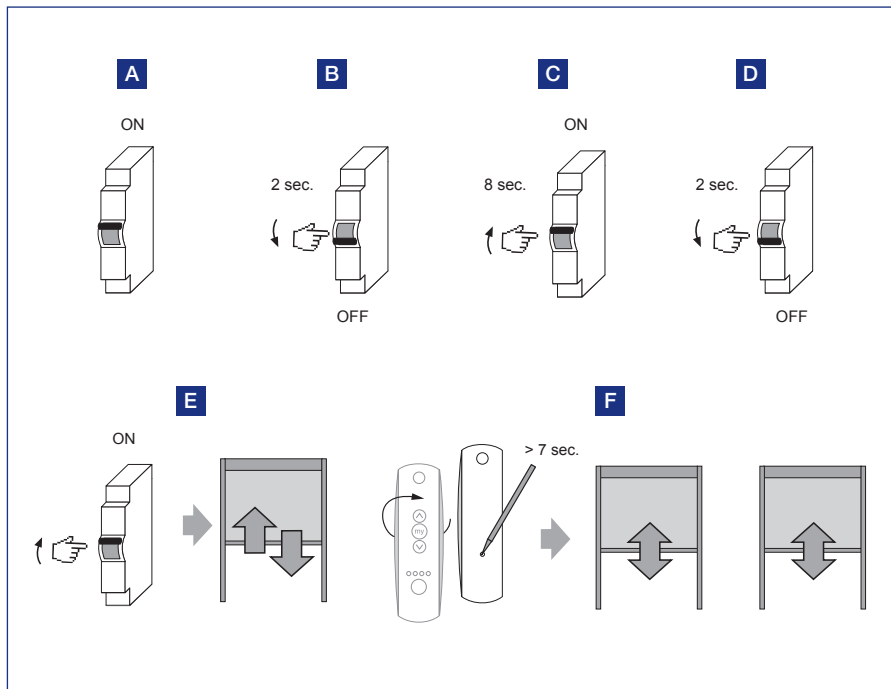

Operation of the LED lighting

- A. On the desired LED-channel, briefly press on the ON button of the remote control. The LED will light up (100%).
- B. Briefly press on the OFF button to switch off the LED lighting.
- C. Continue pressing on the ON button on the remote control until the LED lights up to the desired intensity.
- D. Continue pressing on the OFF button on the remote control to reduce the intensity of the LED.

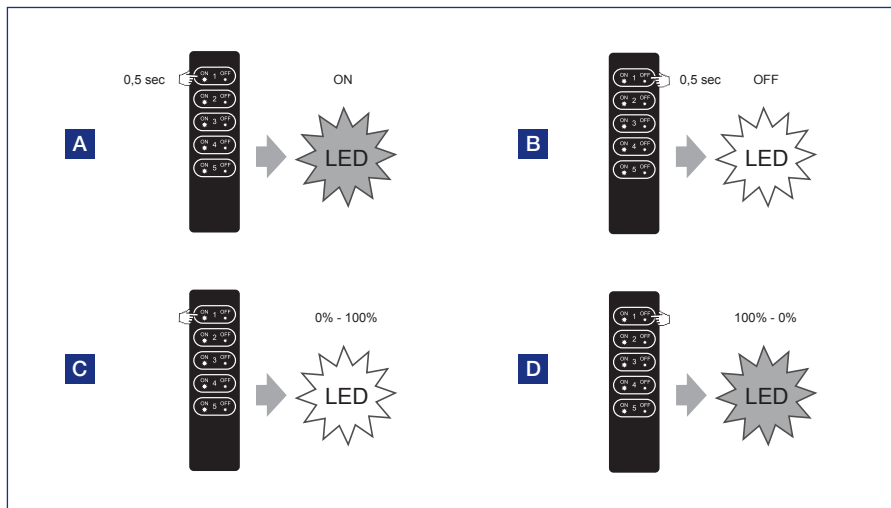



MAINTENANCE

Easy maintenance using the Renson Maintenance Kit

Your patio cover will always be exposed to the elements outside. If you want to be able to enjoy your Renson covering to the fullest at any time, then we recommend maintaining it regularly, i.e. once or twice a year. This means the covering will last longer. This product is available at your installer.

The following are important:

- The structure is made using powder-coated aluminium. An annual cleaning using the Renson Maintenance Kit products will ensure that the intense colour is maintained for years, as well as providing extra protection from acid rain, sea air, and UV rays. We recommend carrying out maintenance on your installations at least twice a year in coastal or forested regions.
- De Renson 'Clean' is a concentrated product with strong cleaning and degreasing properties to deal with the most frequent kinds of natural filth, such as dust, oily precipitation, grease stains, moss, insect remains, etc. This product cannot be compared to most common cleaning products. It penetrates deeply and 'lifts out' the dirt. This product can also be used to clean the polyester fabric roofs and vertical fibreglass fabric screens. After cleaning, you must protect the aluminium structure using Renson

'Protect'. This leaves a protective film that allows the surface to be cleaned by simply wiping it down using a minimum amount of Renson 'Clean'. It also protects the aluminium from acid rain, sea air, UV rays, and ensures that the colour remains just as intense.

- Do not use either product in direct sunlight or in hot weather. The product's quick-drying action can leave stains on the structure or the fabric screen. Do not use corrosive or harsh products, scouring pads, or other scouring products. Do not use high-pressure equipment in any case whatsoever.



Renson Maintenance Set



IMPORTANT TO KNOW

- Terrace coverings in an urban environment are exposed to pollutants (smog, acid rain, etc.), chimney smoke, cooking smoke and weather in general. It is only normal that the terrace covering becomes dirty because of this. Neither the aluminium structure nor the screen roof are self-cleaning. You must therefore ensure regular cleaning and maintenance.
- The screen roof is not resistant to smoke, for example from barbecues or fondues. We advise that these devices not be used under a closed screen roof.
- When installed in a sand and dust-rich environment, it can happen that the translucency of the fabric may be reduced by the combination of sand and wind.
- If the fabric becomes wet in a sudden storm, you can still roll it up and unroll it later to dry when the weather is better. However, avoid having the wet fabric rolled up for more than three days to prevent formation of mould and spots.
- Before cleaning, remove any loose dirt with a brush or vacuum cleaner.
- Frequently control your product on twigs, leaves, bird nests, etc. and remove them.
- As the manufacturer, we recommend having a regular technical inspection by your installer:
 - Annually at public utility building and at your private home.
 - Half-yearly at extreme conditions (e.g. coastal areas).
- The mains connection should be made by a qualified electrician in accordance with applicable standards.
- Minor colour variations may occur during the manufacturing process between the colour guides and the profiles/screens of the sunprotection. There may also be minor colour differences between components and profiles.
- The fabric may exhibit slight colour nuances and imperfections.
- A color difference between screens in the different roofparts of a coupled Lapure is possible. A color difference can also occur between screens that are installed at different times.
- Fabrics that contain crystal windows can expand, shrink and or show folds or creases caused by differences in temperature or fabric tension.
- Because the fabric is rolled up, it can form folds or creases.
- Over time, the colour of the fabric may fade slightly, depending on the chosen colour and design.
- Milk stains can appear with the use of the Rensonscreen Waterproof screen. These stains disappear when the screen is dry. This is a characteristic of this screen.
- Milk stains or blue lines can appear on crystal windows due to dew or moisture. These are inherent to the product and disappear when the screen is dry.
- In the case of straight screens, where the fabric hangs down vertically because of the weight of the bottom rail or a tensioning system, wrinkles can form in the fabric depending on the type of screen.

WARRANTY

All the materials we use are high quality and adapted to the intended use.

As a manufacturer we guarantee:

- Renson grants the end customer a 5-year warranty on parts of the terrace covering that was provided and installed by an authorised Renson distributor. The warranty period begins on the day of delivery to the end customer.
- Electrical components (heating, speakers, lighting, etc.) and controls are covered by a 2-year warranty.
- Somfy motors are covered by a 5-year warranty.
- Colour and gloss of the powder coating is warranted for 5 years. If you register the covering and can prove that the covering is cleaned and protected annually with the Renson Maintenance Set, you receive an extended paint warranty to 15 years. The warranty is degressive from year 6 (warranty coverage: year 6 = 90%, year 7 = 80%, ...).

- 10-year warranty on the adhesion of the powder coating. Not valid on aluminium castings and mounting bases.
- 7-year warranty on the Fixscreen technology: zip stays in side channel + optimal attachment of the zip.
- Crystal screen (fully transparent screen, applied as a window) is covered by a 2-year warranty.

Warranty Conditions

This "Renson Warranty" only applies:

- On the products and accessories supplied by Renson. Product modifications and accessories with materials other than those that were offered by Renson are not covered by the warranty and may suspend the Renson Warranty.
- On correctly mounted products and accessories. This also includes the correct connection to the surface and/or walls according to building regulations.

- On defects that occur during normal maintenance and within normal operating and climatic conditions and are demonstrably caused by a material, construction or manufacturing defect.
- If the installation was carried out by an authorized Renson dealer.
- The guarantee period starts on the date of manufacture and refers only to the product itself, not to its installation.
- The guarantee includes the supply of replacement parts, fitting on site by the installer. Fitting costs (travel + hourly rate) are not covered by this guarantee.
- Please always quote the serial number to your installer when reporting problems.
- The warranty provides no right to any compensation or reimbursement for consequential damages and does not cover any incidental physical injuries.



Register your terrace covering within 15 days after installation and receive

15 YEARS COATING WARRANTY*
+ 1 FREE Maintenance Set

www.renson-outdoor.com/warranty

* Valid for the colour fastness and gloss of the varnish, during annual maintenance with the **Renson Maintenance Set**.
Not valid in coastal areas, areas with heavy soiling, not valid on aluminium castings and mounting bases.



Exclusions

The warranty does not cover the following types of damage and/or defects:

- Damage due to normal wear and tear or age or caused by the customer's or a third party's actions.
- Minor aesthetic defects (inherent in the production process), discoloration or deformation of components, provided they do not impede the normal functioning of the product.
- Creases/folds of fabric.
- Damage or defects caused by abnormal use and/or lack of maintenance. The term "abnormal use" is understood to mean any misuse, unsafe behaviour, wrong or forced use and unprescribed adjustments or modifications to the product and/or parts thereof.
- Damage or defects caused during transport or storage and defects caused by inexpert installation, repair or intervention by the customer or a third party, or use of parts that are not in conformity or not recognized by the technical department at RENSON®.
- Damage and/or defects caused by intense exposure to harmful atmospheric conditions or abnormal weather conditions (storm, hail, lightning and water and fire damage) or mounting with weak or unsuitable materials.
- Damage caused by exposure to a harsh environment resulting from industrial or manufacturing activities or from high salinity.

- Damage or defects resulting from installation of the product without complying with the installation instructions provided.
- Damage or defects caused by use of the product without complying with the operating, safety and maintenance instructions provided and/or without respecting the technical limits of use.
- Damage caused by assembly taken place with too weak fixing material.
- Damage caused by fluctuations in the power supply that exceed the default by 10% or more.
- RENSON® is not responsible for glass breakage (e.g. through faulty installation or uneven heating of the glass)

Reporting defects

Any defect in conformity shall be reported in writing to your Renson distributor/installer within a period of two (2) months from the time that the defect is determined.

Any defect reported after the period mentioned above will not be considered and warranty claims will therefore be inadmissible.

Solutions

In case of any claim on the warranty, Renson will always examine the product and decide whether the warranty covers the defect.

If the defect is covered by warranty, Renson will not be liable in any way for any consequential loss and/or possible physical accidents, with the exception of any liability under mandatory statutory provisions.

Renson Sun Protection Screens will not be liable in any way if damage occurs which is due not only to a defect in the product but also to the fault or negligence of the customer or a person for whom the customer is responsible.

Repairs

Contact your Renson installer/distributor in case of malfunctions.

Only replace defect parts with original Renson spare parts.

Only these meet the safety requirements that Renson stipulates.

Inexpert repairs involve risks for the user, for which Renson can not be responsible.





FREQUENTLY ASKED QUESTIONS



Can the vertical Fixscreen sun protection fabrics stay downwards in strong winds?

The Fixscreen sun protection fabrics must be erected at wind speeds of more than 60 km/h. It is strongly recommended that you use the wind sensor! Only operate the sun protection fabric downwards at wind speeds up to 30 km/h.

May there be snow on the roof?

The Lapure Fixscreen roof is resistant to rain, but is not snow-resistant. In case of snow, you must open the roof.



Against which wind load is the terrace covering resistant?

Wind tunnel tests were conducted to determine the wind forces against which our terrace coverings and vertical sun protection are resistant.

The Lapure can handle wind speeds up to 100 km/h (10Bft) with an unrolled roof. You can operate the roof in wind speeds up to 50 km/h (7Bft).

An unrolled vertical Fixscreen does not give any problems up to 60 km/h (7Bft). You can operate the Fixscreen upwards in wind speeds up to 30 km/h (5Bft).

Bear in mind to open your roof or your Fixscreen in time in case of stormy weather!

Beaufort	Description	Average speed m/s	Average speed km/u
0	Windless	< 0,2	< 1
1	Pretty weak	0,3 - 1,4	1 - 5
2	Weak	1,5 - 3,4	6 - 12
3	Pretty moderate	3,5 - 5,4	13 - 19
4	Moderate	5,5 - 7,4	20 - 27
5	Quite powerful	7,5 - 10,4	28 - 37
6	Powerful	10,5 - 13,4	38 - 48
7	Hard	13,5 - 17,4	49 - 62
8	Wind gusts	17,5 - 20,4	63 - 73
9	Stormy	20,5 - 24,4	74 - 87
10	Heavy storm	24,5 - 28,4	88 - 102
11	Very heavy storm	28,5 - 32,4	103 - 117
12	Hurricane	> 32,5	> 118

Can I also enjoy my covering outside the summer season?

Of course, you can. To this end, it is best to equip the covering with appropriate side padding and lighting.



Can I use a barbecue under my terrace covering?

Bear in mind that a barbecue with coal will produce soot. If you place it under your covering, make sure that your Fixscreen roof is open. This way, the space underneath can be better ventilated. Please ensure that the barbecue and definitely the flames stay at least 1 m from the Fixscreens or other walls of the covering, it could otherwise permanently damage the paint or screen fabric.



What should I do with the Fixscreen fabric if it is raining?

The screens are resistant to water, so they can remain rolled out during rain.

We recommend to not roll up the screen fabric wet. This prevents the wet screen fabric from ventilating, which can cause stains. A wet screen fabric stretches slightly and won't roll up nicely. The screen fabric is mould and fungus free due to all kinds of additives to the screen fabric. However, anything that falls on to the screen fabric and stays there can rot and cause mould (pollen, bird droppings, leaves, etc.).

It is therefore recommended to roll out the wet screen fabric as soon as possible to allow it to dry.

Can I still add options after installation?

With your covering, most of the options can also be added afterwards.

The following options are possible with the Lapure: vertical Fixscreens, sliding doors and LED lighting.



How should I clean my covering?

Your terrace covering is outside for years, day after day. If you want to enjoy your Renson covering optimally at all times, we recommend regular maintenance.

The texture is made of powder coated aluminium. An annual cleaning with the Renson Maintenance Set products ensures years of preserving the intense colour and provides additional protection against acid rain, sea air and UV rays. Maintenance is designated at least 2 x per year in coastal areas and wooded environments.

See page 89 for detailed maintenance instructions.



What if I have a defect within the warranty period? How should I report this?

You can report a defect via your Ambassador/Distributor where you bought the Renson covering. When invoking the warranty, Renson will always examine the product and decide whether the defect is covered by the warranty. Please always provide the serial number to your installer when reporting problems.

Should the covering be technically inspected?

As a manufacturer, we recommend an annual technical inspection of your installation by the installer.

Does the weather affect my covering?

The coverings are powder coated as standard and provided with a Seaside Quality pre-treatment. This coating is resistant to any kind of weather. However, your terrace covering is outside for years, day after day.

If you want to enjoy your Renson covering optimally at all times, we recommend regular maintenance, so 1 to 2 times a year. As a result, the covering will last longer.

EN

FREQUENTLY ASKED QUESTIONS



TROUBLESHOOTING

Problem	Cause	Solution
The remote control is not working.	The batteries are empty.	Replace the batteries.
	The motor has no power.	Check the power supply.
Squeaking noise during rolling and unrolling of the screen covering.	Guide blocks are rubbing against the lateral guides. This can be the case, for example, in areas with heavy pollution and/or after not having opened/closed the covering for a long time.	Make sure the lateral guides are free of all dirt and lubricate with Teflon spray. (e.g. Altemp Q NB 50 Spray from Klüber Lubrication).
The rain water runs over the bottom rail.	It is a heavy rain storm.	This is normal; water drainage through the columns or via the gulleys is limited in flow rate.
	The rainwater is not flowing through the columns or gulleys because the water conduits are dirty or clogged.	Clean the openings of the water conduits so that the water can flow away easily.
The bottom rail moves downward in a slanting position.	The lateral guides are dirty.	Clean the lateral guides and re-adjust the screen covering.
Fabric is 'open' at the side.	Fabric has come out of the lateral guide.	Open and close the covering 1x. If the problem still persists, contact Renson.
Motor stops without indication.	Motor is overheated.	Wait a few minutes and try again.
	Fuse has tripped.	Replace the fuse.
	System is misaligned.	Check the positioning.
	System is mechanically blocked.	Remove the blockage.
	Motor is defective.	Replace the motor.

RENSON®: uw partner in ventilatie, zonwering en OUTDOOR concepten

Renson®, met hoofdzetel in Waregem (België), is in Europa trendsetter op het vlak van ventilatie, zonwering en outdoor.

Creating healthy spaces

Vanuit een ervaring die teruggaat tot 1909, ontwikkelen wij energiezuinige totaaloplossingen die een gezond en comfortabel binnen- en buitenklimaat nastreven. Onze opmerkelijke hoofdzetel, gebouwd volgens het Healthy Building Concept, geeft perfect de missie van ons bedrijf weer.

No speed limit on innovation

Een multidisciplinair team van meer dan 90 R&D-medewerkers optimaliseert continu onze bestaande producten en ontwikkelt innovatieve totaalconcepten.

RENSON®: votre partenaire en ventilation, protection solaire et concepts OUTDOOR

Renson®, avec son siège principal situé à Waregem (Belgique), est un créateur de tendances en Europe dans le domaine de la ventilation, protection solaire et outdoor.

Creating healthy spaces

Riche d'une expérience qui remonte à 1909, nous développons des solutions globales économes en énergie qui visent à créer un climat intérieur sain et confortable. Notre bâtiment remarquable, qui est construit selon le Healthy Building Concept, est à l'image de la mission de notre entreprise.

No speed limit on innovation

Une équipe pluridisciplinaire de plus de 90 collaborateurs en R&D optimise continuellement nos produits existants et développe des concepts globaux innovants.

RENSON®: Ihr Partner in Belüftung, Sonnenschutz und OUTDOOR Konzepten

Renson®, mit Hauptsitz in Waregem (Belgien) ist ein europäischer Trendsetter im Bereich Belüftung, Sonnenschutz und Outdoor.

Creating healthy spaces

Mit unserer Erfahrung, die bis ins Jahr 1909 zurückreicht, entwickeln wir energiesparende Gesamtlösungen, die ein gesundes und komfortables Innen- und Außenklima zum Ziel haben. Unser eindrucksvoller Geschäftssitz, der gemäß dem Healthy Building Concept gebaut wurde, ist eine perfekte Widerspiegelung der Mission unseres Unternehmens.

No speed limit on innovation - Innovation kennt kein Tempolimit

Ein multidisziplinäres Team aus mehr als 90 Mitarbeitern im Bereich Forschung und Entwicklung verbessert ständig unsere bestehenden Produkte und entwickelt innovative Gesamtlösungen.

RENSON®: your partner in ventilation, sun protection and OUTDOOR concepts

Renson®, with head office in Waregem (Belgium), is a European trendsetter when it comes to ventilation, sun protection and outdoor.

Creating healthy spaces

Based on experience gained since 1909, we develop energy-efficient total solutions to achieve a healthy and comfortable indoor and outdoor climate. Our remarkable head office, built in accordance with the 'Healthy Building Concept', is a perfect example of our corporate mission.

No speed limit on innovation

A multidisciplinary team of more than 90 R&D specialists is continually optimizing our existing products and developing innovative total concepts.





Document te bewaren door de Renson-Ambassador
Document pour le Renson-Ambassador
Dokument für den Renson-Ambassador
Document to be kept by the Renson-Ambassador

Kleef hier uw sticker
Collez ici votre étiquette
Haften Sie hier Ihren Aufkleber
Stick your sticker here

Contactgegevens eindklant / Coordonnées du client final
Kontaktinformationen den Endverbraucher / Contact details end customer

Naam / Nom / Name / Name

Voornaam / Prénom / Vorname / First name

Adres / Adresse / Adresse / Address

PC + Stad / CP + Ville / PZ + Stadt / PC + City

Tel. / Tél. / Tel. / Phone

GSM / Portable / Mobil / Mobile

Mail

Document te bewaren door de eindklant
Document pour le client final
Dokument für den Endverbraucher
Document to be kept by the end customer

Kleef hier uw sticker
Collez ici votre étiquette
Haften Sie hier Ihren Aufkleber
Stick your sticker here

Contactgegevens installateur (Renson-Ambassador)
Coordonnées de l'installateur (Renson-Ambassador)
Kontaktinformationen den Installateur (Renson-Ambassador)
Contact details Installer (Renson-Ambassador)



RENSON® behoudt zich het recht voor technische wijzigingen in de besproken producten aan te brengen. De meest recente brochure kan u downloaden op www.renson.eu.
RENSON® se réserve le droit d'apporter des modifications techniques aux produits décrits. Vous pouvez télécharger la version la plus récente de cette brochure sur www.renson.eu.
RENSON® behält sich das Recht vor, technische Änderungen an den im Folgenden behandelten Produkten vorzunehmen. Die meist aktuelle Version dieser Broschüre kann aufgeladen werden von www.renson.eu.
RENSON® reserves the right to make technical changes to the products shown. The most recent versions of our brochures can be downloaded from www.renson.eu.



RENSON® Headquarters
Maalbeekstraat 10, IZ 2 Vijverdam B-8790 Waregem
Tel. +32 (0)56 62 71 11
info@renson.eu
www.renson.eu



L1000311 03/18 NL/FR/DE/EN